

Genie XS

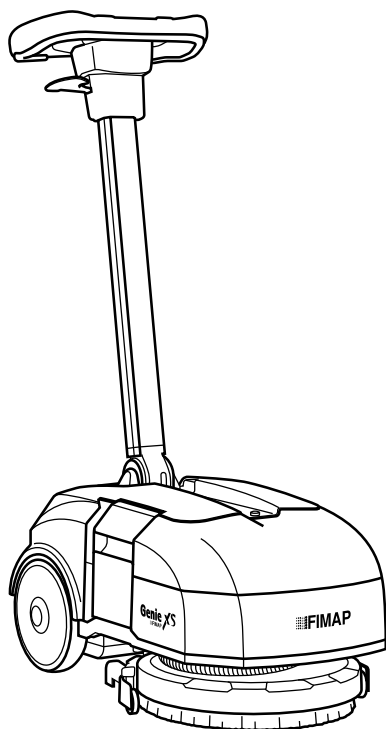

PROFESSIONAL MICRO AUTOSCRUBBER

NÁVOD NA POUŽÍVANIE A ÚDRŽBU

 **FIMAP**[®]



ORIGINAL INSTRUCTION DOC. 10049257 - Ver. AB - 03-2015

OBSAH

OBSAH	1
SYMBOLY POUŽITÉ V NÁVODE	3
ÚČEL A OBSAH NÁVODU	3
KOMU JE NÁVOD URČENÝ	3
USCHOVANIE NÁVODU NA POUŽÍVANIE A ÚDRŽBU	3
PRIJATIE ZARIADENIA	3
VÝCHODISKOVÉ PREDPOKLADY	3
IDENTIFIKAČNÉ ÚDAJE	4
TECHNICKÉ ÚDAJE	4
ZAMÝŠLANÉ POUŽITIE – SPRÁVNE POUŽITIE	4
BEZPEČNOSŤ	4
IDENTIFIKAČNÝ ŠTÍTK	4
TECHNICKÉ PARAMETRE	5
ZÁKLADNÉ BEZPEČNOSTNÉ POKYNY	6
SYMBOLY POUŽITÉ V ZARIADENÍ	9
PRÍPRAVA ZARIADENIA	9
<i>MANIPULÁCIA SO ZABALENÝM ZARIADENÍM</i>	9
<i>ROZBALENIE ZARIADENIA</i>	9
<i>PREPRAVA ZARIADENIA</i>	10
<i>HLAVNÉ SÚČASTI ZARIADENIA</i>	10
<i>HLAVNÉ SÚČASTI TELA ZARIADENIA</i>	10
<i>HLAVNÉ SÚČASTI NÁDRŽE NA ROZTOK</i>	11
<i>HLAVNÉ SÚČASTI ZBERNEJ NÁDRŽE</i>	11
<i>HLAVNÉ SÚČASTI VYSÁVACIEHO VEKA</i>	11
<i>HLAVNÉ SÚČASTI STĽPIKA OVLÁDANIA</i>	11
<i>HLAVNÉ SÚČASTI RIADIDIEL OVLÁDANIA</i>	12
<i>HLAVNÉ SÚČASTI NABÍJAČKY AKUMULÁTOROV</i>	12
<i>UVEDENIE ZARIADENIA DO BEZPEČNÉHO STAVU</i>	12
<i>DRUH AKUMULÁTORA</i>	13
<i>ÚDRŽBA A LIKVIDÁCIA AKUMULÁTORA</i>	13
<i>VLOŽENIE AKUMULÁTORA DO ZARIADENIA</i>	13
<i>VYBRATIE AKUMULÁTORA ZO ZARIADENIA</i>	14
<i>NABITIE AKUMULÁTORA</i>	14
<i>NASTAVENIE RIADIDIEL OVLÁDANIA</i>	16
<i>SIGNALIZÁTOR ÚROVNE NABITIA AKUMULÁTOROV</i>	16
<i>POČÍTADLO HODÍN</i>	16
<i>NAPLNENIE NÁDRŽE NA ROZTOK</i>	16
<i>ČISTIACI ROZTOK</i>	18
<i>VLOŽENIE KEFY DO ZARIADENIA</i>	18
PRÍPRAVA NA PRACOVNÚ ČINNOSŤ	18
PRACOVNÁ ČINNOSŤ	19
<i>ZAČÍATOK PRACOVNEJ ČINNOSTI</i>	19

PRACOVNÝ PROGRAM "AUTOMATICKÝ REŽIM"	20
PRACOVNÝ PROGRAM "AUTOMATICKÝ EKO-REŽIM"	20
PRACOVNÝ PROGRAM "PREDUMYTIE"	21
NASTAVENIE ČISTIACEHO PROSTRIEDKU	22
ZARIADENIE NA KONTROLU NAPLNENIA ZBERNEJ NÁDRŽE	23
PO UKONČENÍ PRACOVNEJ ČINNOSTI.....	23
ÚDRŽBA	24
ODPORÚČANÉ ÚKONY ÚDRŽBY.....	24
KONTROLA A ČISTENIE ZBERNEJ NÁDRŽE	25
KONTROLA A ČISTENIE VYSÁVACIEHO VEKA.....	26
KONTROLA A ČISTENIE KEFY	27
KONTROLA A ČISTENIE TELA STIERAČA.....	27
KONTROLA A ČISTENIE VYSÁVACIEHO VEKA.....	28
KONTROLA A ČISTENIE FILTRA ROZTOKU	29
KONTROLA A ČISTENIE NÁDRŽE NA ROZTOK.....	29
RIEŠENIE PROBLÉMOV.....	31
LIKVIDÁCIA	33
VOĽBA A POUŽITIE KEFY.....	33
VYHLÁSENIE O ZHODE ES (CE).....	33

Opisy uvedené v tejto publikácii nie sú záväzné. Firma si preto vyhradzuje právo vykonať kedykoľvek zmeny na jednotlivých častiach, súčiastkach a príslušenstve, ktoré budú považovať za výhodné z hľadiska vylepšenia alebo z akejkoľvek potreby konštruktívneho či obchodného charakteru. Reprodukcia textov a obrázkov uvedených v tejto publikácii, a to i čiastočná, je zákonom zakázaná.

Firma si vyhradzuje právo na vykonanie zmien technického charakteru a/alebo zmien vo výbave. Obrázky majú výhradne orientačný charakter a nie sú záväzné z hľadiska dizajnu, ani z hľadiska výbavy.

SYMBOLY POUŽITÉ V NÁVODE



Symbol otvorenej knihy s písmenom i
Informuje o potrebe prečítania návodu na používanie.



Symbol otvorenej knihy:
Informuje obsluhu o potrebe prečítania návodu pred začiatkom používania zariadenia.



Symbol krytého priestoru:
Postupy označené týmto symbolom musia byť vykonávané výhradne v krytom a suchom priestore.



Symbol upozornenia:
Pozorne si prečítajte časti označené týmto symbolom a dôkladne dodržujte uvedené pokyny, a to kvôli bezpečnosti obsluhy i zariadenia.



Symbol ochranných rukavíc:
Upozorňuje obsluhu, že pri daných úkonoch je potrebné používať ochranné rukavice, aby sa zabránilo vážnemu poraneniu rúk.



Symbol upozornenia na vozíky v pohybe:
Informuje o nutnosti manipulovať so zabaleným výrobkom prostredníctvom vhodných manipulačných vozíkov, ktoré sú v zhode s nariadeniami platných zákonov.



Symbol nebezpečenstva výbuchu:
Informuje o tom, že s akumulátorom sa musí zaobchádzať v súlade s nariadeniami uvedenými v návode od výrobcu, pretože za určitých podmienok by mohol vybuchnúť.

ÚČEL A OBSAH NÁVODU

Účelom tohto návodu je poskytnúť zákazníkovi všetky informácie potrebné na používanie zariadenia čo najvhodnejším, najsamostatnejším a najbezpečnejším spôsobom. Obsahuje informácie týkajúce sa technických aspektov, bezpečnosti, činnosti, odstavenia zariadenia, jeho údržby, náhradných dielov a konečnej

demontáže. Pred vykonaním akéhokoľvek úkonu na zariadení si musí obsluha i kvalifikovaní technici pozorne prečítať pokyny uvedené v tomto návode. V prípade pochybností ohľadom správnej interpretácie pokynov sa obráťte na najbližšie servisné stredisko.

KOMU JE NÁVOD URČENÝ

Predmetný návod je určený pre obsluhu aj pre kvalifikovaných technikov, poverených údržbou zariadenia. Obsluha nesmie vykonávať úkony vyhradené pre kvalifikovaných technikov. Firma

FIMAP S.p.A. nezodpovedá za škody spôsobené nedodržaním tohto zákazu.

USCHOVANIE NÁVODU NA POUŽÍVANIE A ÚDRŽBU

Návod na používanie a údržbu musí byť uschovaný v bezprostrednej blízkosti zariadenia, v príslušnom vrecúšku a musí byť chránený pred

vlhkom a inými vplyvmi, ktoré by mohli znemožniť jeho čitateľnosť.

PRIJATIE ZARIADENIA

Pri preberaní zariadenia je nevyhnutné okamžite skontrolovať, či boli doručené všetky časti, uvedené v sprievodných dokumentoch, a či počas prepravy nedošlo k ich poškodeniu. V prípade zistenia škôd nahláste ich rozsah prepravcovi a zároveň na to upozorníte

naše oddelenie starostlivosti o zákazníkov. Len pri takomto bezprostrednom postupe bude možné doručiť chýbajúce časti a zabezpečiť náhradu škody.

VÝCHODISKOVÉ PREDPOKLADY

Akéhokoľvek zariadenie môže riadne fungovať a efektívne pracovať len v prípade, ak je správne používané a udržiavané v súlade s pokynmi uvedenými v príložených dokumentácii. Preto vás prosíme, aby ste si pozorne prečítali tento návod pred prvým použitím zariadenia a následne vždy pri každom probléme, ktorý sa počas

činnosti vyskytne. Pripomíname vám, že v prípade potreby je vám kedykoľvek k dispozícii naša servisná služba, spolupracujúca s našimi predajcami, ktorá vám vždy poradí a prípadne vykoná potrebné priame zásahy.

IDENTIFIKAČNÉ ÚDAJE

Pri žiadosti o servisnú službu alebo o náhradné diely vždy uveďte model, verziu a výrobné číslo zariadenia, ktoré je uvedené na príslušnom identifikačnom štítku.

TECHNICKÉ ÚDAJE

Genie XS je zariadenie určené na umývanie a osušovanie podláh, ktoré je schopné prostredníctvom mechanického pôsobenia jednej alebo dvoch kotúčových kief a chemického pôsobenia roztoku vody s čistiacim prostriedkom vyčistiť rôzne typy podláh a odstrániť

rôzne druhy nečistoty a súčasne počas činnosti zozbierať uvoľnené nečistoty a čistiaci roztok, ktorý nevsiakol do podlahy. **Zariadenie musí byť používané výhradne na tento účel.**

ZAMÝŠĽANÉ POUŽITIE – SPRÁVNE POUŽITIE

Toto zariadenie na umývanie a osušovanie podláh je vyrobené na čistenie (umývanie a osušovanie) hladkých a kompaktných podláh, pre súkromné aj priemyselné použitie, pri overenej bezpečnosti, kvalifikovanou obsluhou. Zariadenie na umývanie a osušovanie podláh nie je vhodné na čistenie kobercov alebo kovralov. Zariadenie je vhodné na použitie výhradne v uzavretých alebo v každom prípade krytých priestoroch.



UPOZORNENIE: Na zariadenie nesmie pršať, ani naň nesmie byť smerovaný prúd vody.

JE ZAKÁZANÉ používať toto zariadenie na zberanie nebezpečného prachu alebo horľavých tekutín v prostredí s výbušnou atmosférou. Okrem toho, toto zariadenie nie je vhodné ako prostriedok na prepravu nákladu alebo osôb.

BEZPEČNOSŤ

Pre zabránenie úrazom je nevyhnutná spolupráca obsluhy. Žiadny program na predchádzanie úrazom nemôže byť účinný bez spolupráce osoby, ktorá je priamo zodpovedná za činnosť zariadenia. Väčšina nehôd, ku ktorým dochádza pri práci alebo pri premiestňovaní, je zapríčinená nedodržaním základných pravidiel

bezpečnosti. Pozorná a opatrná obsluha je najlepšou prevenciou pred úrazmi.

IDENTIFIKAČNÝ ŠTÍTK

Identifikačný štítk sa nachádza vnútri v zadnej časti rámu a sú na ňom uvedené základné parametre zariadenia a predovšetkým jeho výrobné číslo. Výrobné číslo predstavuje mimoriadne dôležitú informáciu, ktorú je potrebné uviesť pri každej žiadosti o servisnú službu alebo pri nákupe náhradných dielov.

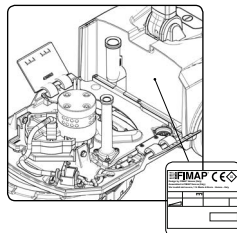

TECHNICKÉ PARAMETRE	M.J.	Genie XS
Pracovný záber	mm	280
Šírka stierača podlahy	mm	325
Max. pracovná kapacita	m ² /h	900
Sklon prekonateľný pri plnom zaťažení	%	2
Celkový výkon	W	255
Kotúčová kefa	č. / Ø mm	1 / 280
Motor kefy	V / W	36 / 90
Otáčky kotúčovej kefy	ot/min	150
Maximálny prítlak na kefu	kg	10
Motor vysávania	V / W	36 / 150
Podtlak vysávača	mbar	21,6
Podtlak vysávača (EKO)	mbar	11,8
Zadné kolesá (počet / (priemer / šírka))	č. / (Ø mm / mm)	2 / (160 / 30)
Nádrž na roztok	l	3
Zberná nádrž	l	4
Dĺžka stroja	mm	555
Dĺžka stroja (Riadidlá Poloha Údržba)	mm	895
Výška telesa stroja (Kľb ovládacích riadiel)	mm	290
Výška ovládacích riadiel (Riadidlá v pokojovej polohe)	mm	1 050
Výška stroja (Riadidlá Poloha Údržba)	mm	350
Šírka stroja (so stieračom podlahy)	mm	375
Menovité napätie akumulátora	V	10,8
Hmotnosť akumulátora	kg	2
Hmotnosť stroja (stroj + kefa + stierač podlahy)	kg	18
Hmotnosť stroja počas prepravy (stroj + akumulátor + kefa + stierač podlahy)	kg	20
Pohotovostná hmotnosť stroja (stroj + akumulátory + voda + kefa + stierač podlahy)	kg	23
Úroveň akustického tlaku (ISO 11201) – LpA	dB (A)	76
Nepresnosť merania KpA	dB (A)	1,5
Úroveň vibrácií na ruke (ISO 5349)	m/s ²	<2,5
Nepresnosť merania vibrácií		–

ZÁKLADNÉ BEZPEČNOSTNÉ POKYNY

Následne uvedené pokyny je potrebné dôsledne dodržiavať s cieľom vyhnúť sa poraneniu obsluhy a poškodeniu zariadenia.

VAROVANIE:

- Pozorne si prečítajte štítky, ktoré sa nachádzajú na zariadení, v žiadnom prípade ich nezakrývajte a v prípade poškodenia ich okamžite vymeňte.
- Zariadenie je potrebné používať a odkladať výhradne v uzavretom priestore.
- Zariadenie musí byť používané výhradne poverenou osobou, vyškolenou na jeho použitie.
- Nepoužívajte zariadenie na povrchoch s väčším sklonom ako je uvedené na identifikačnom štítku.
- Zariadenie nie je vhodné na čistenie nerovnomerných podláh alebo podláh s výškovými rozdielmi. Nepoužívajte zariadenie na svahoch.
- V prípade zistenia poškodenia napájacieho kábla nabíjačky akumulátorov sa okamžite obráťte na autorizované stredisko servisnej služby.
- V prípade nebezpečenstva okamžite vyberte akumulátor zo zadnej časti zariadenia (prečítajte si ods. "VYBRATIE AKUMULÁTORA").
- Pred každým úkonom údržby vypnite zariadenie hlavným vypínačom a vyberte akumulátor.
- Aby sa zabránilo nedovolenému použitiu zariadenia, napájanie musí byť vždy prerušené, vypnite zariadenie hlavným vypínačom a vyberte akumulátor.
- Deti musia byť pod dozorom, aby ste sa uistili, že sa so zariadením nehrajú.
- Počas činnosti zariadenia dávajte pozor na ďalšie osoby a hlavne na deti.
- Používajte výhradne kefy dodané so zariadením alebo tie, ktoré sú uvedené v návode na používanie, v odseku "VOĽBA A POUŽITIE KIEF". Použitie iných kief môže ohroziť bezpečnosť

obsluhy.

- Zariadenie musí byť napájané výhradne napätím s hodnotou uvedenou na identifikačnom štítku.
- Zariadenie ponechané bez dozoru musí byť zabezpečené proti náhodnými pohybom.

UPOZORNENIE:

- Zariadenie sa nesmie používať vo vlhkom prostredí a nesmie byť vystavené dažďu.
- Skladovacia teplota sa musí pohybovať v rozmedzí od -25 °C do +55 °C a zariadenie musí byť skladované výhradne v uzavretom priestore.
- Prevádzkové podmienky: teplota prostredia v rozsahu od 0 °C do 40 °C s relatívnou vlhkosťou od 30 do 95 %.
- Zásuvka na pripojenie napájacieho kábla nabíjačky akumulátorov musí mať vyhovujúce uzemnenie.
- Zariadenie nie je zdrojom škodlivých vibrácií.
- Zariadenie nikdy nepoužívajte na zber plynov, výbušných alebo horľavých kvapalín alebo práškov, kyselín a rozpúšťadiel! Do tejto skupiny patrí benzín, riedidlá na laky a vykurovací olej, ktoré môžu so vzduchom vytvárať výbušné výpary alebo zmesi, a ďalej acetón, kyseliny a nerozriedené rozpúšťadlá, hliníkový a horčíkový prášok. Tieto látky môžu spôsobiť koróziu materiálov, z ktorých je zariadenie vyrobené.
- V prípade použitia zariadenia v nebezpečnom prostredí (napr. čerpacie stanice) je potrebné dodržiavať príslušné bezpečnostné pokyny. Platí zákaz použitia zariadenia v prostredí s potenciálne výbušnou atmosférou.
- Nekladte na zariadenie nádoby s tekutinami.
- V prípade požiaru použite práškové hasiace prístroje. Nepoužívajte vodu.
- Prispôbte rýchlosť použitia podmienkam príľnavosti.
- Zabezpečte, aby sa kefy neotáčali pri zastavenom stroji, čím zabránite poškodeniu podlahy.

- Nenarážajte do regálov alebo lešení, z ktorých by mohli spadnúť nejaké predmety. Obsluha musí byť vždy vybavená vhodnými osobnými ochrannými pracovnými prostriedkami (ochranné rukavice, ochranné obuv, ochranná prilba, ochranné okuliare atď.).
- Pri zistení porúch v činnosti zariadenia sa uistite, či nie sú spôsobené tým, že nebola vykonaná bežná údržba. V opačnom prípade požiadajte o zásah autorizované stredisko servisnej služby.
- V prípade výmeny dielov požiadajte o **ORIGINÁLNE** náhradné diely značkovú predajňu a/alebo autorizovaného predajcu.
- Po každej údržbe obnovte všetky elektrické zapojenia.
- Každý rok dajte zariadenie skontrolovať autorizovaným strediskom servisnej služby.
- Zabezpečte likvidáciu recyklovateľných materiálov za dôsledného dodržania nariadení platných zákonov. Keď musí byť vaše zariadenie po rokoch spoľahlivej služby vyradené z prevádzky, zabezpečte vhodnú likvidáciu materiálov, ktoré sú jeho súčasťou a majte na pamäti, že bolo celé vyrobené z recyklovateľných materiálov.

SYMBOLY POUŽITÉ V ZARIADENÍ



Symbol hlavného vypínača:

Je umiestnený sa v strede zadnej časti zariadenia na označenie hlavného vypínača.



Symbol napájacieho akumulátora:

Je umiestnený sa na zadnej strane zariadenia na označenie polohy akumulátora.



Symbol odpojenia napájania:

Je umiestnený sa na zadnej strane zariadenia na označenie smeru, ktorým sa posúva poistná páka akumulátora, aby bolo možné vybrať napájací akumulátor.



Symbol dvíhacích bodov:

Je umiestnený v prednej a zadnej časti zariadenia na označenie bodov na dvíhanie.



Symbol stierača podlahy v pracovnej polohe:

Je umiestnený sa na zadnej strane zariadenia na označenie polohy, do ktorej je potrebné otočiť ovládač stierača podlahy pri prepnutí do pracovnej polohy.



Symbol stierača podlahy v pokojovej polohe:

Je umiestnený sa na zadnej strane zariadenia na označenie polohy, do ktorej je potrebné otočiť ovládač stierača podlahy pri prepnutí do pokojovej polohy.



Symbol vypúšťania zbernej nádrže:

Symbol sa používa na označenie polohy vypúšťacieho uzáveru nádrže.



Symbol upozornenia na popáleniny:

Označuje nebezpečenstvo vzniku popálenín v dôsledku styku s teplým povrchom.

PRÍPRAVA ZARIADENIA

MANIPULÁCIA SO ZABALENÝM ZARIADENÍM

Zariadenie sa nachádza v špecifickom obale a súčasti obalu (plastové vrecúška, spony, atď.), ktoré predstavujú potenciálne zdroje nebezpečenstva, nesmú zostať v dosahu detí, nesvojprávnych osôb atď.

Celková hmotnosť zariadenia s obalom je 25 kg (hmotnosť zariadenia naprázdno plus príslušenstva a obalu).

Rozmery obalu sú nasledujúce:

	M.J.	Genie XS
A	cm	94
B	cm	35
C	cm	39

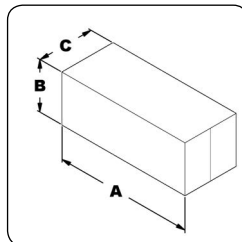

ROZBALENIE ZARIADENIA

Zariadenie je dodávané v špeciálnom obale, pri vyberaní z obalu postupujte nasledovne:

1. Postavte vonkajší obal spodnou časťou na podlahu.



UPOZORNENIE: Riadte sa pri tom obrázkami na kartóne.

2. Otvorte vonkajší obal.

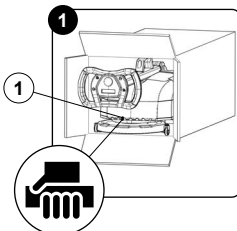

UPOZORNENIE: Odporúča sa vždy používať ochranné rukavice, aby sa zabránilo vážnemu poraneniu rúk.

3. Stiahnite poistný kartón príslušenstva.

4. Vytiahnite zariadenie z kartónu s pomocou príslušného držadla (1).



UPOZORNENIE: Pri vyťahovaní zariadenia z kartónu nepoužívajte ovládacie riadidlá, pri operácii by mohlo dôjsť k ich poškodeniu.



UPOZORNENIE: Odporúča sa uschovať všetky súčasti obalu kvôli prípadnej ďalšej preprave zariadenia.

PREPRAVA ZARIADENIA

V záujme bezpečnej prepravy zariadenia postupujte nasledovne:

1. Vykonnajte jednotlivé úkony na uvedenie zariadenia do bezpečného stavu (prečítajte si odsek "UVEDENIE ZARIADENIA DO BEZPEČNÉHO STAVU").
2. Zaisťte ovládaciu rukočť vodorovnej polohe. Zatláčajte poistnú páku (1) na štípku ovládania v smere označenom šípku (obr. 1) a otočte štípku ovládania do vodorovnej polohy (obr. 2).

UPOZORNENIE: Počas operácie pevne držte ovládacie riadidlá, aby nedošlo k náhodnému pohybu zariadenia.

3. Keď sú riadidlá vodorovnej polohe, uvoľnite poistnú páku (1) na zablokovanie riadidiel.

4. V tomto stave je možné bezpečne prepravovať zariadenie.

UPOZORNENIE: Ak je potrebné zdvihnúť zariadenie, použite vytlačené zadné (2) a predné (3) rukoväti. Okrem nich je možné použiť rukočť (4) na štípku ovládania (obr. 3).

UPOZORNENIE: Odporúča sa vždy používať ochranné rukavice, aby sa zabránilo vážnemu poraneniu rúk.

UPOZORNENIE: Pri preprave vo vozidle zaisťte zariadenie v súlade s platnými smericami, aby nemohlo vyklznúť a prevrátiť sa.

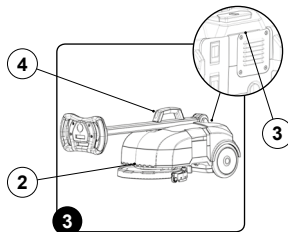
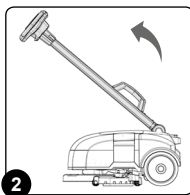
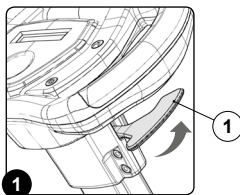

HLAVNÉ SÚČASTI ZARIADENIA

Na podstavci stroja sa nachádzajú nasledovné prvky:

1. Telo zariadenia.
2. Predmontovaná nádrž na roztok.
3. Predmontovaná zberná nádrž.
4. Predmontované vysávacie veko.
5. Ovládacie riadidlá.
6. Akumulátor.
7. Predmontovaný podstavec na nabíjanie akumulátorov.

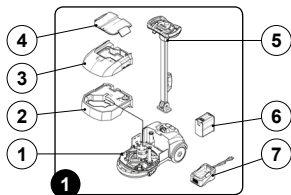

HLAVNÉ SÚČASTI TELA ZARIADENIA

Na podstavci stroja sa nachádzajú nasledovné prvky:

1. Kotúčová kefa.
2. Telo stierača podlahy.
3. Predné držiadlo na dvíhanie.
4. Filter čistiaceho roztoku.
5. Vysávacía rúrka na vstupe motora vysávania.
6. Poistné páky nádrží.
7. Vedenie pre vysávaciu rúrku.
8. Hlavný vypínač.
9. Zadné držiadlo na dvíhanie.
10. Otočný ovládač pre zaistenie tela stierača.
11. Priestor pre akumulátor.

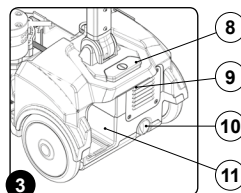
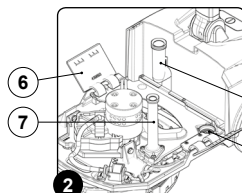
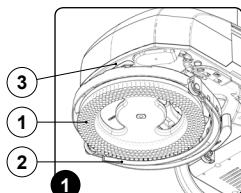

HLAVNÉ SÚČASTI NÁDRŽE NA ROZTOK

Na predmontovanej nádrži na roztok sa nachádzajú nasledovné prvky:

1. Uzáver napúšťania nádrže na roztok.
2. Uzáver vypúšťania nádrže na roztok.
3. Držadlo dvíhania nádrže.
4. Bezpečnostný ventil nádrže.

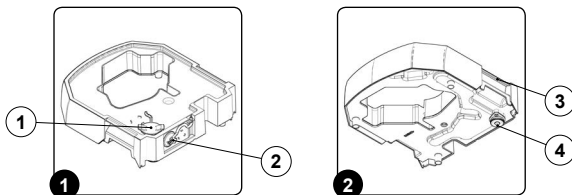

HLAVNÉ SÚČASTI ZBERNEJ NÁDRŽE

Na predmontovanej zbernej nádrži sa nachádzajú nasledovné prvky:

1. Uzáver vypúšťania nádrže na roztok.
2. Držadlo dvíhania nádrže.

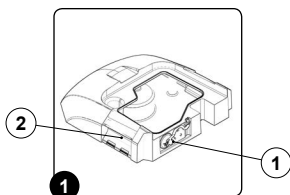

HLAVNÉ SÚČASTI VYSÁVACIEHO VEKA

Na predmontovanom vysávačom veke sa nachádzajú nasledovné prvky:

1. Poistná páka vysávacieho veka.
2. Držiak plavákov.
3. Plaváky.

4. Otvor pre napúšťanie znečistenej vody.
5. Otvor pre vypúšťanie znečistenej vody.
6. Otvor pre vstup vzduchu do motora vysávania.
7. Otvor pre výstup vzduchu z motora vysávania.
8. Tesnenie veka.

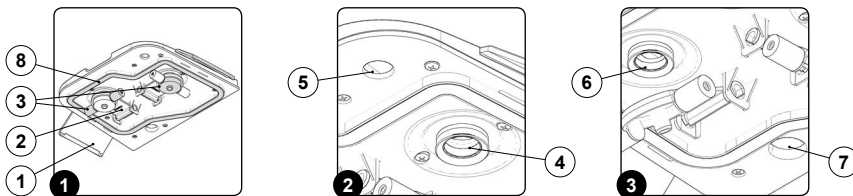

HLAVNÉ SÚČASTI STŔPIKA OVLÁDANIA

Na stĺpiku ovládania sa nachádzajú uvedené komponenty:

1. Ovládacie riadidlo.
2. Poistná páka stĺpika ovládania.
3. Stĺpik ovládania.
4. Podpera stĺpika ovládania.

5. Držadlo na dvíhanie.

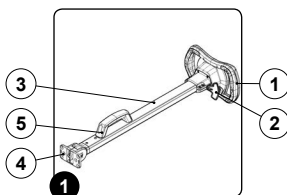

HLAVNÉ SÚČASTI RIADIDIEL OVLÁDANIA

Na riadidlách sa nachádzajú nižšie uvedené komponenty:

1. Tlačidlo automatického režimu.
2. Tlačidlo režimu "EKO".
3. Tlačidlo pre nastavenie "ČISTIACI ROZTOK".
4. Tlačidlo aktivácia – deaktivácia "MOTOR VYSÁVANIA".
5. Displej.
6. Páka na kontrolu prítomnosti obsluhy.

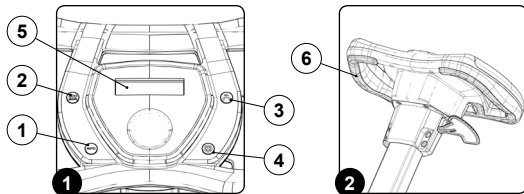

HLAVNÉ SÚČASTI NABIJAČKY AKUMULÁTOROV

Na nabíjačke akumulátorov sa nachádzajú uvedené komponenty:

1. Akumulátor.
2. Nabíjačka akumulátora.
3. Napájací kábel nabíjačky akumulátora.
4. Hlavný vypínač nabíjačky akumulátora.
5. Poistné páky akumulátora.
6. Zelená kontrolka napájacieho el.obvodu nabijania akumulátora.
7. Červená kontrolka stavu nabitia.
8. Zásuvka nabíjačky akumulátora.
9. Zástrčka napájacieho kábla nabíjačky akumulátora.
10. Zástrčka spojovacieho kábla nabíjačky akumulátora.

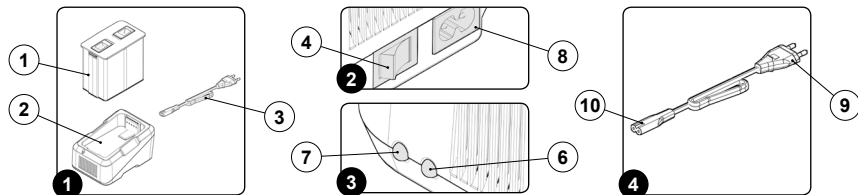

UVEDENIE ZARIADENIA DO BEZPEČNÉHO STAVU

Pre uvedenie zariadenia do bezpečného stavu a na vykonávanie všetkých úkonov úplne bezpečne:

1. Ak je zariadenie v činnosti, vypnite ho hlavným vypínačom (1) (obr. 1).
2. Skontrolujte, či je zberná nádrž prázdna a v opačnom prípade ju úplne vyprázdňte (prečítajte si odsek "[KONTROLA A VYPRÁZDNENIE ZBERNEJ NÁDRŽE](#)").
3. Skontrolujte, či je nádrž na roztok prázdna a v opačnom prípade ju úplne vyprázdňte (prečítajte si odsek "[KONTROLA A VYPRÁZDNENIE NÁDRŽE NA ROZTOK](#)").
4. Zaisťte rukoväť vo zvislej polohe. Zatlačte poistnú páku (2) na štípku ovládania v smere označenom šípkou (obr. 2) a otočte štípku ovládania do zvislej polohy (obr. 3).

UPOZORNENIE: Počas uvedeného úkonu nekladte chodidlo na zariadenie.

5. Keď sú riadidlá v zvislej polohe, uvoľnite poistnú páku (2) na zablokovanie riadidiel.
6. Vyberte napájací akumulátor (4) z tela zariadenia a na uvoľnenie akumulátora posuňte poistné páky (3) v smere dvoch šípok (obr. 4). Vyberte akumulátor von z tela zariadenia (obr. 5).

UPOZORNENIE: Priestor pre túto činnosť musí byť v zhode s platnými predpismi na ochranu životného prostredia.

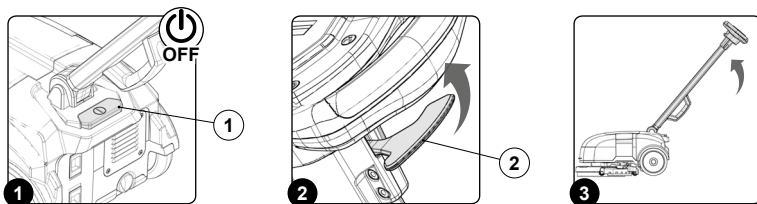

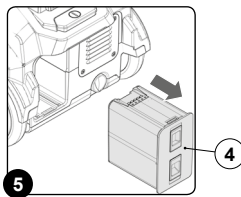
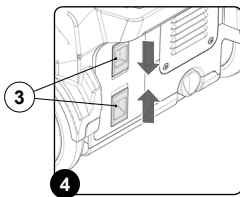

DRUH AKUMULÁTORA

Pre napájanie zariadenia je potrebné používať výhradne akumulátor dodaný v balení alebo akumulátor dodaný špecializovaným technikom. **NESMÚ SA POUŽÍVAŤ INÉ DRUHY AKUMULÁTOROV.** Zariadenie je napájané z jedného lítium-iónového akumulátora. Priestor pre akumulátor umožňuje vloženie jedného akumulátora s menovitým napätím 10,8 V.

ÚDRŽBA A LIKVIDÁCIA AKUMULÁTORA

Pri údržbe a nabíjaní akumulátorov postupujte podľa pokynov výrobcu akumulátorov. **AKUMULÁTOR, KTORÝ JE KLASIFIKOVANÝ AKO NEBEZPEČNÝ ODPAD, JE POTREBNÉ POVINNE ODOVZDAŤ INŠTITÚCI, KTORÁ JE ZÁKONOM AUTORIZOVANÁ NA JEHO LIKVIDÁCIU.**

V rámci správnej údržby akumulátora je potrebné postupovať nižšie uvedeným spôsobom:

- Zo žiadnych dôvodov sa nepokúšajte otvárať akumulátory. Vyhňte sa kontaktu s kvapalinou, ktorá unikne z poškodených akumulátorov. Pri kontakte elektrolytu s pokožkou opláchnite jej zasiahnutú časť vodou, v prípade zasiahnutia očí vyhľadajte lekársku pomoc.
- Nedovoľte, aby došlo k znečisteniu alebo k namočeniu akumulátora.
- Akumulátor nesmie byť vystavený nadmernému teplu (napríklad slnečnému žiareniu, otvorenému ohňu, atď.). Neodkladajte akumulátor na miesta, kde by teplota mohla prekročiť 40 °C.
- Kontakty akumulátora sa nesmú dotýkať kovových častí, aby nedošlo k skratu.
- Akumulátor musí byť uložený v dostatočnej vzdialenosti od kovových predmetov kvôli riziku skratu.
- Neodhadzujte akumulátor do ohňa.
- Neodhadzujte akumulátor do domového odpadu a postupujte v súlade s predpismi platnými v krajine použitia zariadenia.

V rámci správnej údržby nabíjačky akumulátorov je potrebné postupovať nižšie uvedeným spôsobom:

- Akumulátor nabíjajte výhradne pri teplotách prostredia od 10 °C do 40 °C. Akumulátor nabíjajte len s použitím napájacieho zdroja dodaného so zariadením. Nepokúšajte sa nabíjať poškodené akumulátory.
- Napájací zdroj dodaný so zariadením používajte výhradne na nabíjanie akumulátora dodaného so zariadením alebo akumulátora dodaného špecializovaným technikom. Iné akumulátory by mohli vybuchnúť a spôsobiť zranenie osôb a škody na majetku.

- Napätie uvedené na štítku, ktorý sa nachádza na nabíjačke akumulátorov, sa musí zhodovať so sieťovým napätím.
- Nepoužívajte nabíjačku akumulátorov v prostredí s rizikom výbuchu.
- Kontakty akumulátora sa nesmú dotýkať kovových častí, aby nedošlo k skratu.
- Nikdy sa nepokúšajte nabíjať akumulátory fungujúce ako primárne články z dôvodu nebezpečenstva výbuchu.
- Nepokúšajte sa nabíjať poškodené akumulátory.
- Pred každým použitím skontrolujte, či nie je poškodená nabíjačka akumulátorov ani akumulátor. Neuvádzajte do činnosti poškodené zariadenia a chybné časti nechajte opraviť výhradne v stredisku servisnej služby.
- Chybné napájacie vodiče nechajte okamžite vymeniť.
- Nedovoľte, aby došlo k znečisteniu alebo namočeniu napájacieho zdroja.
- Neotvárajte napájací zdroj.
- Nepripájajte napájací zdroj k sondám.
- Pri vložení do nabíjačky akumulátorov musia byť akumulátory čisté a suché. Nepoužívajte nabíjačku, pokiaľ je priestor pre akumulátor znečistený alebo mokrý.



UPOZORNENIE: Nabíjačku akumulátorov je možné používať len v krytom priestore.



UPOZORNENIE: Prečítajte si nižšie uvedený návod ešte pred použitím zariadenia alebo pred vykonaním akejkoľvek údržby.



UPOZORNENIE: Pri nesprávnom zaobchádzaní môže akumulátor vybuchnúť alebo môže spôsobiť únik kyselín. To môže mať za následok poranenie osôb a spôsobiť popálenie, poranenia následkom výbuchu alebo poleptanie kyselinou.



UPOZORNENIE: Keď je akumulátor vyčerpaný alebo poškodený, postupujte v súlade s predpismi pre likvidáciu, platnými v krajine použitia zariadenia.

VLOŽENIE AKUMULÁTORA DO ZARIADENIA

Pri vkladaní akumulátorov do priestoru pre akumulátory postupujte nižšie uvedeným spôsobom:

1. Vykonať jednotlivé úkony na uvedenie zariadenia do bezpečného stavu (prečítajte si odsek **"UVEDENIE ZARIADENIA DO BEZPEČNÉHO STAVU"**).
2. Vložte akumulátor (1) do priestoru pre akumulátor (2), ktorý sa nachádza vzadu na ľavej strane zariadenia, pričom dávajte

pozor, aby póly akumulátora (3) smerovali k hornej časti zariadenia (**obr. 1**).

3. Zatlačte akumulátor, až kým sa poistka (4) nebude nachádzať v určenej polohe (**obr. 2**).



UPOZORNENIE: Počas operácie pevne držte ovládacie riadičľa, aby nedošlo k náhodnému pohybu zariadenia.

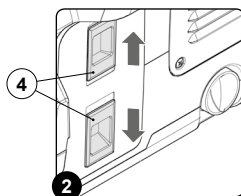
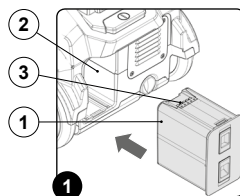

VYBRATIE AKUMULÁTORA ZO ZARIADENIA

Pri vyberaní akumulátora postupujte nasledovným spôsobom:

1. Ak je zariadenie v činnosti, vypnite ho hlavným vypínačom (1) (obr. 1).
2. Zaisťte rukoväť vo zvislej polohe. Zatláčajte poistnú páku (2) na štípku ovládania v smere označenom šípkou (obr. 2) a otočte štípku ovládania do zvislej polohy (obr. 3).

! UPOZORNENIE: Počas uvedeného úkonu nekladte chodidlo na zariadenie.

3. Vyberte napájací akumulátor (4) z tela zariadenia a na uvoľnenie akumulátora posuňte poistné páky (3) v smere dvoch šípek (obr. 4). Vyberte akumulátor von z tela zariadenia (obr. 5).

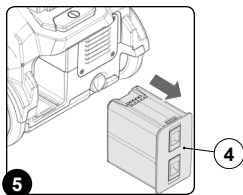
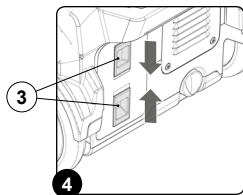
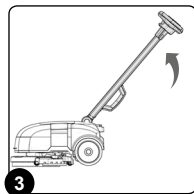
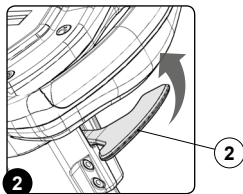
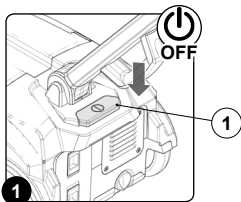

NABITIE AKUMULÁTORA

Pred použitím zariadenia je potrebné akumulátor nabiť. Ďalej je potrebné ho nabiť v prípade, keď zaznamenáte nedostatočný výkon pri prácach, ktoré predtým bolo možné vykonávať bez najmenších problémov. Pri nabíjaní akumulátora je potrebné vykonať nižšie uvedené úkony:

1. Premiestnite zariadenie na miesto určené na nabíjanie akumulátora.
2. Ak je zariadenie v činnosti, vypnite ho hlavným vypínačom (1)

(obr. 1).

3. Zaisťte rukoväť vo zvislej polohe. Zatláčajte poistnú páku (2) na štípku ovládania v smere označenom šípkou (obr. 2) a otočte štípku ovládania do zvislej polohy (obr. 3).

! UPOZORNENIE: Počas uvedeného úkonu nekladte chodidlo na zariadenie.

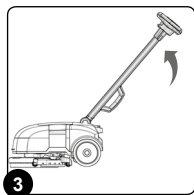
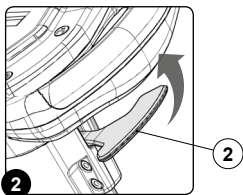
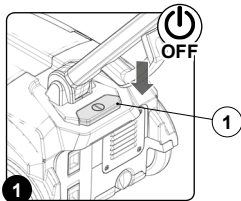

4. Keď sú riadidlá v zvislej polohe, uvoľnite poistnú páku (2) na zablokovanie riadidiel.
5. Vyberte napájací akumulátor (4) z tela zariadenia a na uvoľnenie akumulátora posuňte poistné páky (3) v smere dvoch šípek (obr. 4). Vyberte akumulátor von z tela zariadenia (obr. 5).

akumulátorov musí byť vhodne vetraná, aby sa zabránilo hromadeniu plynov unikajúcich z akumulátorov.

6. Pripojte zástrčku (5), ktorá sa nachádza na napájacom kábli nabičky akumulátorov, do zásuvky (6) na nabíjacej základni (obr. 6).

! UPOZORNENIE: Miestnosť určená na nabíjanie

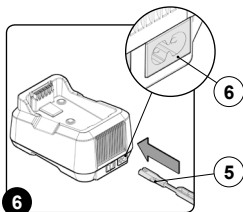
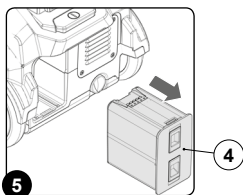
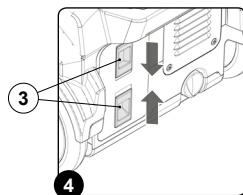

7. Pripojte zástrčku, ktorá sa nachádza na kábli nabíjačky akumulátorov, do zásuvky elektrickej siete.

UPOZORNENIE: Pred pripojením zástrčky do zásuvky skontrolujte, či sa parametre elektrickej siete zhodujú s parametrami nabíjačky akumulátorov.

8. Prepnite hlavný vypínač (7), ktorý sa nachádza v nabíjacej základni, do polohy „I“ (obr. 7).

UPOZORNENIE: Skontrolujte, či sa po zapnutí napájania obvodu nabíjačky akumulátorov rozsvieti zelená LED (8),

ktorá sa nachádza na nabíjačke akumulátorov (obr. 8). Rozsvietenie zelenej LED informuje o správnom napájaní nabíjačky akumulátorov.

UPOZORNENIE: Pred vložením akumulátorov do priestoru pre ne určeného v nabíjačke skontrolujte, či nie je prítomný kondenzát alebo iné typy tekutín v priestore pre akumulátor.

9. Vložte akumulátor (4) do uloženia (9) v nabíjačke akumulátorov, pričom dávajte pozor na správnu orientáciu pólov (10) na akumulátore (obr. 9).

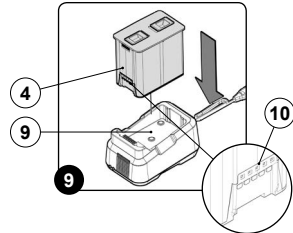
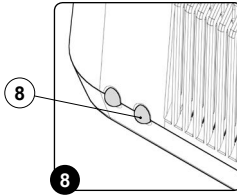
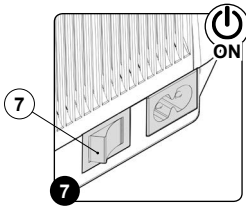

UPOZORNENIE: Akumulátor smie byť vložený do nabíjačky len jedným smerom. Pri vkladaní akumulátora nepoužívajte nadmernú silu.

UPOZORNENIE: Pozorne prečítajte návod na používanie a údržbu nabíjačky, ktorá je dodávaná spolu so zariadením, skôr než začnete nabíjať akumulátor.

UPOZORNENIE: Skontrolujte, či sa po zasunutí akumulátora do nabíjacej základne rozsvieti červená LED (11) na nabíjačke akumulátorov (obr. 10). Rozsvietenie zelenej LED informuje o prebiehajúcom nabíjaní akumulátora.

10. Vykonajte kompletný cyklus nabíjania akumulátora.

UPOZORNENIE: Červená LED (11) zostane rozsvietená až do úplného nabitia akumulátora.

UPOZORNENIE: Nabíjačka akumulátorov i akumulátor môžu zostať pripojené k elektrickej sieti. Červená LED (11) sa rozsvieti pri priebežnom dobíjaní akumulátora.

UPOZORNENIE: Červená LED (11) stavu nabíjania neposkytuje žiadnu informáciu o stave nabitia akumulátora.

UPOZORNENIE: Počas nabíjania akumulátora môže dôjsť k jeho prehriatiu. Jedná sa o bežný jav a neznamená to, že akumulátor je chybný.

UPOZORNENIE: Keď je akumulátor napájaný vyšším napätím ako je predpísané, môže dôjsť k požiaru, výbuchu alebo poleptaniu.

11. Po ukončení nabíjania prepnite hlavný vypínač (7), ktorý sa nachádza na nabíjacej základni, do polohy „0“ (obr. 11).

12. Odpojte zástrčku napájacieho kábla nabíjačky akumulátorov zo zásuvky elektrickej siete.

UPOZORNENIE: Aby sa zabránilo poškodeniu napájacieho kábla, odpojte zástrčku z elektrickej zásuvky, potiahnutím priamo za zástrčku a nie za kábel.

13. Vyberte napájací akumulátor (4) z tela nabíjacej základne, vyberte ho zo zariadenia a premiestnite ho smerom nahor (obr. 12).

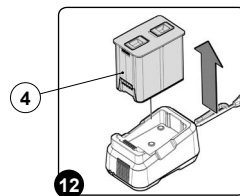
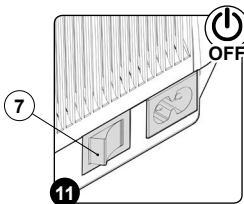
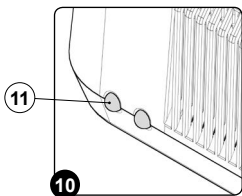

NASTAVENIE RIADIDIEL OVLÁDANIA

Správne nastavenie riadiel umožňuje komfortné používanie zariadenia. Pri nastavovaní riadiel postupujte nižšie uvedeným spôsobom:

1. Ak je zariadenie v činnosti, vypnite ho hlavným vypínačom (1) (obr. 1).
2. Odblokujte riadidlá z vertikálnej polohy. Zatláčajte poistnú páku (2) na štípku ovládania v smere označenom šípkou (obr. 2) a nakloňte štípk ovládania smerom k sebe (obr. 3).
3. Nakloňte k sebe štípk ovládania, až dokým nenájdeme optimálnu polohu, ktorá vám poskytne komfort pri používaní zariadenia.
4. Po nájdení vhodnej polohy uvoľnite poistnú páku (2) štípka ovládania na zablokovanie riadiel.

! UPOZORNENIE: Počas uvedeného úkonu nekladte chodidlo na zariadenie.

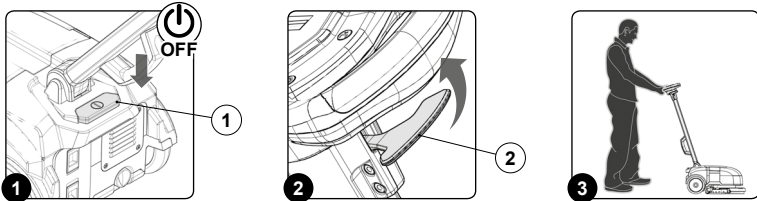

SIGNALIZÁTOR ÚROVNE NABÍTIJA AKUMULÁTOROV

Na ovládacom paneli stroja sa nachádza displej, ktorý zobrazuje stav nabitia akumulátorov (B). Úroveň nabitia akumulátora sa zobrazuje dvoma symbolmi:

Percento nabitia: číslica pred symbolom %
 Grafický symbol: čiara zložená zo svetelných značiek, z ktorých každá zodpovedá % podielu nabitia.
 Pri dosiahnutí určenej úrovne nabitia začne značka blikať na určený čas, motor kľesy sa automaticky vypne, ale bude možné dokončiť proces osušenia.

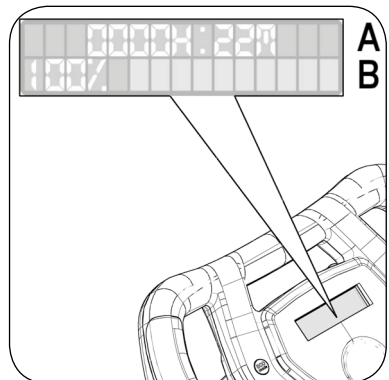

POČÍTADLO HODÍN

Na ovládacom paneli stroja sa nachádza displej, ktorý poskytuje informáciu o celkovej dobe používania stroja (A). Horný riadok zobrazuje čas v hodinách a minútach, ako dlho je stroj v činnosti. Pri stlačení páky prítomnosti personálu symbol ":" začne blikať a zariadenie začne počítať čas používania stroja.

! UPOZORNENIE: Blikanie symbolu ":" informuje o počítaní času činnosti stroja.

NAPLNENIE NÁDRŽE NA ROZTOK

Pri plnení nádrže na roztok vodou postupujte nasledovne:

1. Premiestnite zariadenie na miesto určené na plnenie nádrže na roztok.
2. Vykonajte jednotlivé úkony na uvedenie zariadenia do bezpečného stavu (prečítajte si odsek ["UVEDENIE ZARIADENIA DO BEZPEČNÉHO STAVU"](#)).
3. Uvoľnite poistnú páku nádrží (1) a pootočte ich v smere podľa šípky (obr. 1).
4. Vyberte zbernú nádrž z zariadenia s pomocou držadiel (2).
5. Vyberte nádrž na roztok zo zariadenia s použitím držadiel (3). Opatrne ju postavte na podlahu (obr. 3).

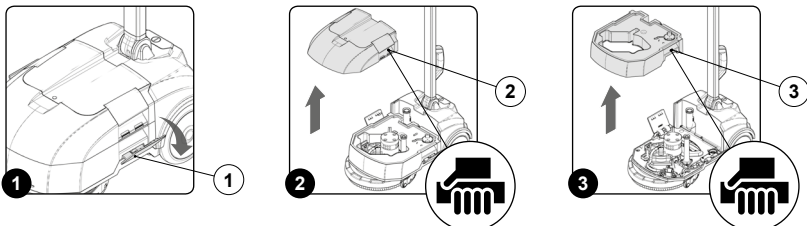

6. Overtete, či je vypúšťací uzáver (4) nádrže na roztok v správnej polohe, v opačnom prípade ho nastavte do správnej polohy (obr. 4).
7. Odmontujte plniaci uzáver na nádrži na čistiaci roztok (5) (obr. 5).
8. Naplňte nádrž čistou vodou s teplotou neprevyšujúcou 50 °C a vyššou ako 10 °C.

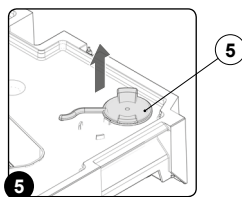
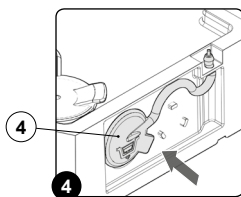

9. Prídajte čistiaci roztok (prečítajte si ods. "ČISTIACI ROZTOK").
10. Vložte plniaci uzáver čistiaceho roztoku (5) na jeho miesto (obr. 6).
11. Vložte nádrž na roztok do zariadenia, dbajte o to, aby ste pri tom nepoškodili rúčku vstupu pre vzduch (6) na motore vysávania a vysávaciu rúčku tela stierača (7). Pri nastavení polohy nádrže použite držadlá (3) na nádrži na roztok (obr. 7 a obr. 8).

UPOZORNENIE: Pri dopĺňaní úrovne čistiaceho roztoku je vhodné zakaždým vyprázdiť zbernú nádrž.

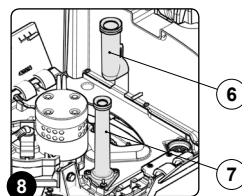
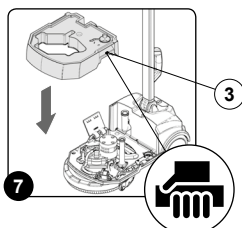
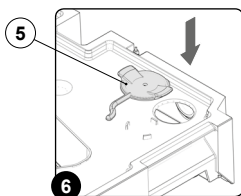

12. Umiestnite zbernú nádrž nad nádrž na roztok, dbajte o to, aby ste pri tom nepoškodili rúčku vstupu pre vzduch (6) na motore vysávania a vysávaciu rúčku tela stierača (7). Pri nastavení polohy nádrže použite držadlá (3) na nádrži na roztok (obr. 9 a obr. 10).

UPOZORNENIE: Pred umiestnením zbernej nádrže skontrolujte, či je vypúšťací uzáver nádrže na roztok v správnej polohe, v opačnom prípade ho nastavte do správnej polohy.

13. Zafixujte nádrže na tele zariadenia s pomocou poistných pák (1), ktoré otočíte v smere šípky (obr. 11).

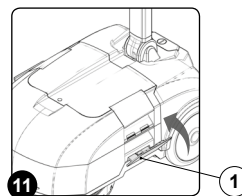
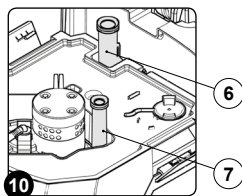
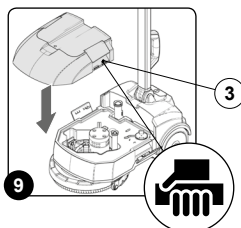

ČISTIACI ROZTOK

Pridajte do nádrže tekutý čistiaci prostriedok v koncentrácii a podľa pokynov uvedených na štítku od výrobcu čistiaceho prostriedku.

UPOZORNENIE: Aby sa predišlo tvorbe nadmerného množstva peny, ktorá by poškodila motor vysávania, použite minimálne množstvo čistiaceho prostriedku.

UPOZORNENIE: Zakaždým používajte čistiace prostriedky, ktoré majú na štítku výrobcu uvedené označenie ich použiteľnosti pre stroje na umývanie a vysušanie podláh. Nepoužívajte kyslé a alkalické výrobky ani rozpúšťadlá, ktoré neobsahujú uvedené označenie. Je možné používať kyslé alebo alkalické čistiace prostriedky pre údržbu s hodnotami

pH v rozmedzí od štyri do desať, ktoré neobsahujú: oxidačné činidlá, chlór alebo bróm, formaldehyd, minerálne rozpúšťadlá.

UPOZORNENIE: Pri manipulácii s čistiacimi prostriedkami, kyslinami alebo alkalickými roztokmi sa vždy odporúča používať ochranné rukavice kvôli zabráneniu vážnemu poraneniu rúk.

UPOZORNENIE: Vždy používajte čistiaci prostriedok so zníženou tvorbou peny. Aby sa bezpečne predišlo nadmernej tvorbe peny, pred začatím pracovnej činnosti nalejte do zbernej nádrže malé množstvo tekutého protipenového prostriedku. Nepoužívajte kyseliny v čistom stave.

VLOŽENIE KEFY DO ZARIADENIA

Pri vložení kefy alebo unášacieho kotúča postupujte nasledovným spôsobom:

1. Premiestnite zariadenie na miesto určené na údržbu zariadenia.
2. Vykonajte jednotlivé úkony na uvedenie zariadenia do bezpečného stavu (prečítajte si odsek ["UVEDENIE ZARIADENIA DO BEZPEČNÉHO STAVU"](#)).
3. Zaisťte ovládaciu rukoväť vo vodorovnej polohe. Zatláčte poistnú páku (1) na stĺpiku ovládania v smere označenom šípkou (obr. 1) a otočte stĺpik ovládania do vodorovnej polohy (obr. 2).

UPOZORNENIE: Počas operácie pevne držte ovládacie riadiadla, aby nedošlo k náhodnému pohybu zariadenia.

4. Keď sú riadiadlá vo vodorovnej polohe, uvoľnite poistnú páku (1) na zablokovanie riadiel (obr. 3).
5. Umiestnite zariadenie tak, aby bolo postavené na podlahe zadnou časťou (obr. 5), pri úkone použite držadlo (2) na prednej strane zariadenia aj držadlo (3) (obr. 4).
6. Vložte kefu (4) do kolíka (5) na zariadení. Tlačte kefu, až dokiaľ sa zberný sud nebude dotýkať príruby (6) na zariadení (obr. 6).

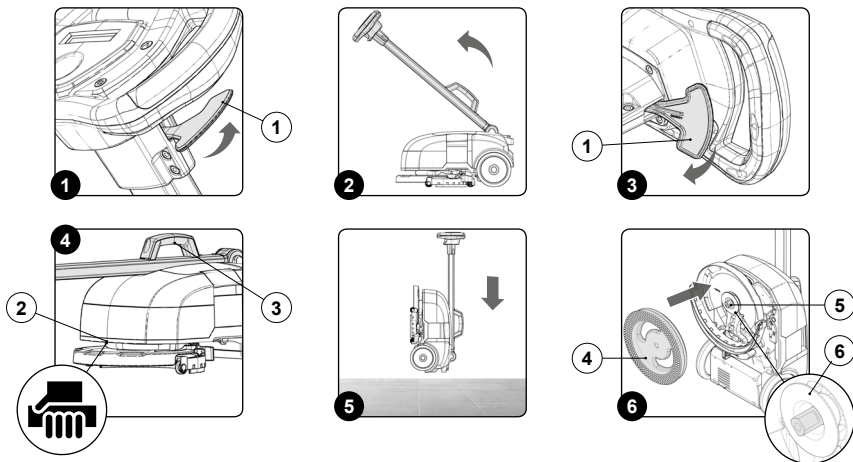

PŘÍPRAVA NA PRACOVNŮ ČINNOST

Pred začiatkom pracovnej činnosti postupujte nasledovne:

UPOZORNENIE: Pred začatím prvého pracovného cyklu plne dobite akumulátor a prečítajte si návod na použitie nabíjačky pripojený k zariadeniu.

1. Pred použitím je potrebné skontrolovať všeobecný stav a bezpečnú prevádzku zariadenia. Ak stav nie je dokonalý, použite zariadenia je zakázané.
2. Vykonajte jednotlivé úkony na uvedenie zariadenia do bezpečného stavu (prečítajte si odsek ["UVEDENIE ZARIADENIA DO BEZPEČNÉHO STAVU"](#)).
3. Skontrolujte, či je stav gúm stierača podlahy vyhovujúci pre pracovnú činnosť; v opačnom prípade vykonajte ich údržbu (prečítajte si odseky ["KONTROLA A ČISTENIE TELA STIERAČA PODLAHY"](#)).
4. Skontrolujte, či je stav strednej kefy vhodný pre pracovnú činnosť; v opačnom prípade vykonajte údržbu (prečítajte si odsek ["KONTROLA A ČISTENIE KEFY"](#)).
5. Skontrolujte, či je množstvo čistiaceho roztoku, ktoré sa nachádza v nádrži na roztok, vhodné pre plánovanú pracovnú činnosť a v opačnom prípade doplňte nádrž na roztok (prečítajte si odsek ["NAPLNENIE NÁDRŽE NA ROZTOK"](#)).
6. Vložte akumulátor do preň určeného priestoru (prečítajte si ods. ["VLOŽENIE AKUMULÁTORA DO ZARIADENIA"](#)).

PRACOVNÁ ČINNOSŤ

ZAČIATOK PRACOVNEJ ČINNOSTI

Pred začiatkom pracovnej činnosti postupujte nasledovne:

1. Vykonajte úkony popísané v kapitole ["PRIPRAVA NA PRACOVNÚ ČINNOSŤ"](#).
2. Preverte, či je telo stierača v kontakte s povrchom, ktorý sa bude čistiť, v opačnom prípade otáčajte ovládačom (1) v protismere hodinových ručičiek (obr. 1)
3. Zapnite zariadenie hlavným vypínačom (2) (obr. 2). Ihneď sa rozsvieti displej ovládacieho panelu.

Pri zapnutí displeja sa postupne zobrazia tri strany.

- Prvá zobrazená strana identifikuje logo výrobcu a názov zariadenia (obr. 3).
- Druhá strana informuje v hornom riadku o celkovej dobe činnosti a v dolnom riadku o aktuálnej verzii programu inštalovaného v riadiacej karte (obr. 4).
- Na tretej a poslednej zobrazenej strane je na hornom riadku označený celkový čas činnosti a na dolnom percento nabitia akumulátora. (obr. 5).

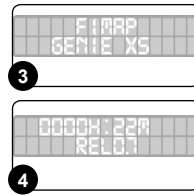
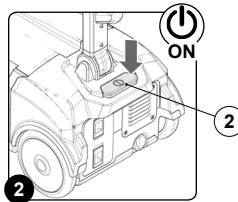
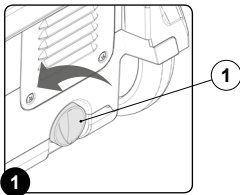

4. Odblokujte riadidlá z vertikálnej polohy. Zatláčajte poistnú páku (2) na stĺpiku ovládania v smere označenom šípkou (obr. 6) a nakloňte stĺpik ovládania smerom k sebe.

7. Zvoľte potrebné množstvo čistiaceho roztoku, ktorý bude napustený na kefu.



UPOZORNENIE: Počas uvedeného úkonu nekladte chodidlo na zariadenie.



UPOZORNENIE: Pre správne dávkovanie čistiaceho prostriedku na kefu treba stlačiť iba tlačidlo určené na túto operáciu. Riadte sa pritom odsekom ["NASTAVENIE ČISTIACEHO PROSTRIEDKU"](#).

5. Vykonajte nastavenie ovládacích riadidiel (prečítajte si ods. ["NASTAVENIE RIADIDIEL OVLÁDANIA"](#)).
6. Vyberte požadovaný pracovný program spomedzi volieb:
 - Pracovný program ["AUTOMATICKÝ REŽIM"](#).
 - Pracovný program ["AUTOMATICKÝ EKO-REŽIM"](#).
 - Pracovný program ["PREDUMYTIE"](#).
 - Pracovný program ["PREDUMYTIE EKO"](#).

8. Po stlačení páky prítomnosti personálu (3) dôjde k pohybu zariadenia (obr. 7).



UPOZORNENIE: Prečítajte si odseky venované pracovným programom, kde sú zobrazené charakteristiky každého z nich a vysvetlené jednotlivé fázy.

Pokiaľ je zvolený automatický režim, po stlačení páky prítomnosti personálu sa spustí motor podstavca aj motor vysávania, následne začne pracovať pumpa a na kefu bude vypustený čistiaci roztok. Počas prvých metrov pracovnej činnosti skontrolujte, či je množstvo roztoku dostatočné a či stierač podlahy dokonale vysuša. Stroj teraz začne pracovať na plný výkon a bude pracovať až do úplného vyčerpania všetkého čistiaceho prostriedku alebo do vybitia akumulátorov.

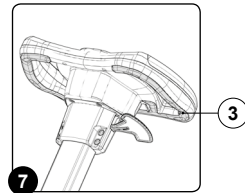
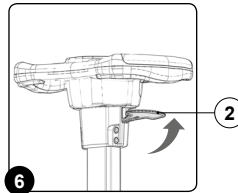

Ak počas práce treba osušiť podlahu a posunúť zariadenie smerom k vám, postupujte nasledovným spôsobom:

1. Zdvihnite kefu z podlahy, tlačte ovládacie riadidlá nadol. Týmto spôsobom sa stierač podlahy otočí v prednej časti zariadenia.
2. Ihneď ako bude stierač podlahy v polohe pred zariadením, spusťte kefu na podlahu.

3. Vykonajte úkon sušenia s posunutím zariadenia smerom k sebe.



UPOZORNENIE: Na umiestnenie stierača podlahy za kefu postačuje mierny posun dopredu a následne zatlačka na ľavú stranu zariadenia.

PRACOVNÝ PROGRAM "AUTOMATICKÝ REŽIM"

Pokiaľ je potrebné vykonávať úkony umytia a sušenia súčasne, postupujte nasledovne:

1. Zapnite zariadenie hlavným vypínačom (1) (obr. 1).
2. Stlačte tlačidlo (2) "AUTO" na ovládacom paneli (obr. 2). Na displeji sa dole vpravo objaví symbol "A" (obr. 3).
3. Aktiváciou páky na kontrolu prítomnosti obsluhy dôjde k spusteniu pohybu stroja.



UPOZORNENIE: Po stlačení tlačidla "AUTO" sa spustí motor kefy, motor vysávania a pumpa na čistiaci roztok. Stlačením páky prítomnosti personálu sa aktivuje motor kefy, motor vysávania a pumpa na čistiaci roztok.



UPOZORNENIE: Ak sa počas práce uvoľní páka prítomnosti personálu, zariadenie prestane fungovať. Na znovuzачatíe práce stačí stlačiť páku prítomnosti personálu.

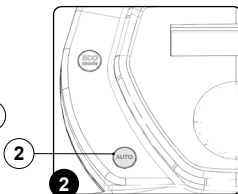
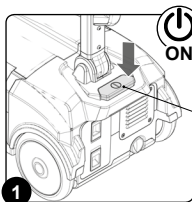

Keď je potrebné len umývanie bez toho, aby zo stroja vychádzal čistiaci roztok, stačí na niekoľko sekúnd stlačiť tlačidlo (3), ktoré sa nachádza na ovládacom paneli. (obr. 4). Tým dôjde k vypnutiu pumpy na čistiaci prostriedok a k zastaveniu jeho dávkovania na kefu. Po zastavení dávkovania čistiaceho roztoku sa na ovládacom

paneli namiesto obdĺžnikov objaví pozdĺžna čiara (obr. 5).

Po ukončení umývacieho cyklu bez čistiaceho roztoku, na jeho opätovné dávkovanie stlačte tlačidlo (3), ktorým sa reguluje jeho vychádzanie (čítajte ods. "NASTAVENIE ČISTIACEHO ROZTOKU").

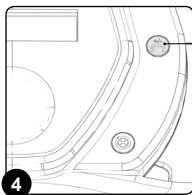

PRACOVNÝ PROGRAM "AUTOMATICKÝ EKO-REŽIM"

Pokiaľ je potrebné vykonávať úkony umytia a sušenia súčasne v ekonomickom režime, postupujte nasledovným spôsobom:

1. Zapnite zariadenie hlavným vypínačom (1) (obr. 1).
2. Stlačte tlačidlo (2) "AUTO" na ovládacom paneli (obr. 2). Na displeji sa dole vpravo objaví symbol "A" (obr. 3).
3. Stlačte tlačidlo (3) "EKO-REŽIM" na ovládacom paneli (obr. 2). Na displeji sa dole vpravo objaví symbol "EKO" (obr. 4).
4. Aktiváciou páky na kontrolu prítomnosti obsluhy dôjde k spusteniu pohybu stroja.



UPOZORNENIE: Po stlačení tlačidla "AUTO" sa spustí motor kefy, motor vysávania a pumpa na čistiaci roztok. Stlačením páky prítomnosti personálu sa aktivuje motor kefy, motor vysávania a pumpa na čistiaci roztok.



UPOZORNENIE: Pri aktivovaní režimu "EKO" prostredníctvom príslušného tlačidla sa redukuje energia používaná zariadením a znižuje výkon motora vysávania.



UPOZORNENIE: Na zrušenie režimu "EKO" postačuje stlačiť tlačidlo (3) na ovládacom paneli (obr. 2).



UPOZORNENIE: Ak sa počas práce uvoľní páka prítomnosti personálu, zariadenie prestane fungovať. Na znovuzачatíe práce stačí stlačiť páku prítomnosti personálu.

5. Zariadenie začne pracovať s plnou účinnosťou a bude pracovať až do vybitia akumulátora.

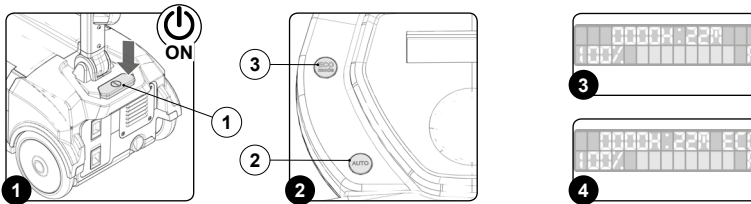

Keď je potrebné len umývanie bez toho, aby zo stroja vychádzal čistiaci roztok, stlačí na niekoľko sekúnd tlačidlo (4), ktoré sa nachádza na ovládacom paneli. (obr. 5). Tým dôjde k vypnutiu pumpy na čistiaci prostriedok a k zastaveniu jeho dávkovania na kefu. Po zastavení dávkovania čistiaceho roztoku sa na ovládacom

paneli namiesto obdĺžnikov objaví pozdĺžna čiara (obr. 6). Po ukončení umývacieho cyklu bez čistiaceho roztoku stlačte na jeho opätovné dávkovanie tlačidlo (4), ktorým sa reguluje jeho vychádzanie (čítajte ods. ["NASTAVENIE ČISTIACEHO ROZTOKU"](#)).

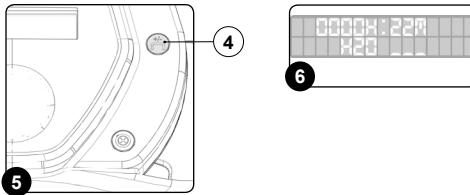

PRACOVNÝ PROGRAM "PREDUMYTIE"

Pokiaľ je potrebné vykonávať úkony umytia a sušenia súčasne, postupujte nasledovne:

1. Ak je zariadenie v činnosti, vypnite ho hlavným vypínačom (1) (obr. 1).
2. Uložte stierač podlahy do pokojovej polohy (za kefu pod telom stroja).
3. Zdvihnite telo stierača z podlahy (obr. 2), na zablokovanie v tejto polohe stlačte ovládač (2) a otočte ho v smere hodinových ručičiek (obr. 3).

UPOZORNENIE: Pri manipulácii s čistiacimi prostriedkami alebo kyslými alebo alkalickými roztokmi sa vždy odporúča používať ochranné rukavice kvôli zabráneniu vážneho poranenia rúk.

UPOZORNENIE: Drážku (3) na podstavci stierača nastavte do blízkosti kolíka (4) (obr. 4).

4. Zapnite zariadenie hlavným vypínačom (1) (obr. 5).
5. Stlačte tlačidlo (5) "AUTO" na ovládacom paneli (obr. 6).
6. Aktiváciou páky na kontrolu prítomnosti obsluhy dôjde k spusteniu pohybu stroja.

7. Stlačte tlačidlo (6) "AKTIVÁCIA – DEAKTIVÁCIA MOTORA" na ovládacom paneli (obr. 7), po čase približne 15 sekúnd prestane motor vysávania pracovať. Na displeji sa dole vpravo objaví symbol "O" (obr. 8).
8. Zariadenie začne pracovať s plnou účinnosťou s dávkovaním čistiaceho roztoku a bude pracovať až do vybitia akumulátora.
9. Počas prvých metrov skontrolujte, či je vychádzajúci roztok čistiaceho prostriedku vhodný pre naplánovanú pracovnú činnosť; v opačnom prípade vykonajte jej nastavenie podľa pokynov uvedených v odseku (["NASTAVENIE ČISTIACEHO ROZTOKU"](#)).

UPOZORNENIE: Ak sa počas práce uvoľní páka prítomnosti personálu, zariadenie prestane fungovať. Na znovuzачatie práce stlačí tlačidlo páky prítomnosti personálu.

UPOZORNENIE: Na opätovné uvedenie stierača podlahy do kontaktu s čisteným povrchom pri vypnutom zariadení postačuje otočiť ovládač(2) proti smeru hodinových ručičiek (obr. 9).

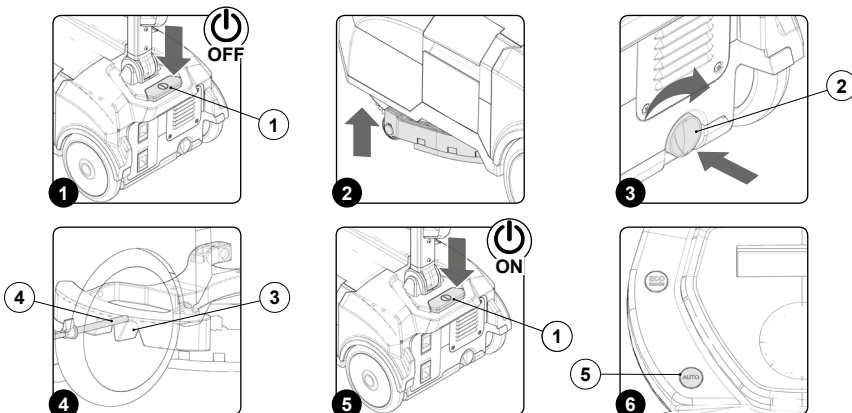

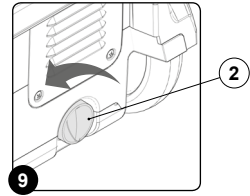
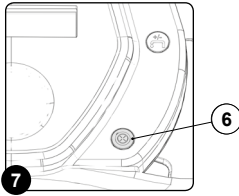

Keď je potrebné len umývanie bez toho, aby zo stroja vychádzal čistiaci roztok, stačí na niekoľko sekúnd stlačiť tlačidlo (7), ktoré sa nachádza na ovládacom paneli. (obr. 10). Tým dôjde k vypnutiu pumpy na čistiaci prostriedok a k zastaveniu jeho dávkovania na kefu. Po zastavení dávkovania čistiaceho roztoku sa na ovládacom

paneli namiesto obdĺžnikov objaví pozdĺžna čiara (obr. 11). Po ukončení umývacieho cyklu bez čistiaceho roztoku stlačte na jeho opätovné dávkovanie tlačidlo (6), ktorým sa reguluje jeho vychádzanie (čítajte ods. "NASTAVENIE ČISTIACEHO ROZTOKU").

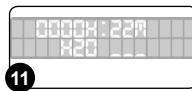
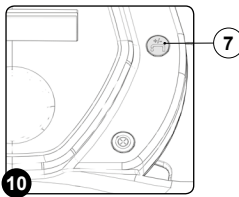

NASTAVENIE ČISTIACEHO PROSTRIEDKU

Pri nastavovaní čistiaceho roztoku postupujte nižšie uvedeným spôsobom:

1. Skontrolujte, či je množstvo čistiaceho roztoku, ktoré sa nachádza v nádrži na roztok, vhodné pre plánovanú pracovnú činnosť a v opačnom prípade doplňte nádrž na roztok (prečítajte si odsek "NAPLNENIE NÁDRŽE NA ROZTOK").
2. Skontrolujte, či je podstavec na podlahe.
3. Zapnite zariadenie hlavným vypínačom (1) (obr. 1).
4. Stlačte tlačidlo (2) "AUTO" na ovládacom paneli (obr. 2).
5. Aktiváciu páky na kontrolu prítomnosti obsluhy dôjde k spusteniu pohybu stroja.
6. Po prvých metroch práce stlačte tlačidlo (3), ktoré riadi pumpu na reguláciu toku čistiaceho roztoku na kefu (obr. 4).

Po stlačení tlačidla (4) sa na displeji (obr. 4) objaví vodorovná čiara pozostávajúca z troch častí (obr. 5). Podľa toho, ako sa postupne stláča tlačidlo, zobrazia sa malé obdĺžniky. Reguláciu vychádzania čistiaceho roztoku je možné vykonať trikrát.

Ak sa na displeji zobrazia len jedna vodorovná čiara, znamená to, že zo stroja nevychádza roztok (obr. 5). Tento režim sa používa v prípade, ak je podlaha už mokrá, alebo vtedy, keď nie je potrebné chemické pôsobenie vody spolu s prípadným čistiacim prostriedkom.

Pri každom stlačení tlačidla (3) dôjde k zvýšeniu množstva roztoku vypúšťaného na podlahu o jeden stupeň. Množstvo aplikovaného roztoku je možné nastaviť na jednu z troch úrovní. Po dosiahnutí maximálnej úrovne (obr. 4) sa po ďalšom stlačení tlačidla regulácia vráti na úroveň 0 (žiadne vypúšťanie).

! UPOZORNENIE: Prechod z jedného kroku na druhý je súčasťou nepretržitého cyklu, pri ktorom sa nie je možné vrátiť o krok späť inak, ako dosiahnutím konca stupnice a začatím od začiatku.

! UPOZORNENIE: Pri podržaní stlačeného tlačidla (3) sa prietok pumpy dostane na nulu (obr. 5).

! UPOZORNENIE: Pri vypnutí stroja pomocou hlavného vypínača ostane zvolená hodnota prietoku v pamäti.

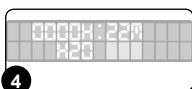
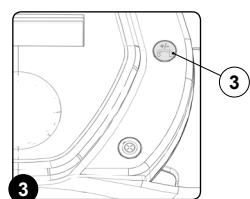
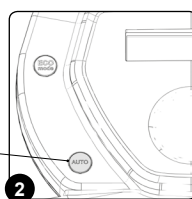
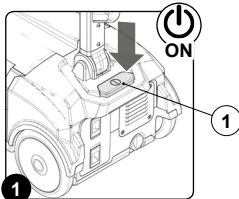

ZARIADENIE NA KONTROLU NAPLNENIA ZBERNEJ NÁDRŽE

Zariadenie **NIE** je vybavené zariadením na kontrolu prepĺnenia, pretože objem zbernej nádrže je väčší ako kapacita nádrže na roztok. Pre mimoriadne prípady je k dispozícii mechanické zariadenie (plavák), ktoré sa nachádza pod vysávacím vekom. Pri naplnení zbernej nádrže zatvorí priechod vzduchu do motora vysávania, aby ho ochránil; v tomto prípade bude zvuk motora vysávania hlbší.

V tomto prípade postupujte nižšie uvedeným spôsobom:

1. Zrušte režim "AUTO" stlačením tlačidla (1) umiestneného na ovládacom paneli (obr. 1), v dôsledku toho motor kľesy a pumpa prestanú pracovať. Po uplynutí približne pätnástich sekúnd sa zastaví aj motor vysávania.
2. Ihneď po vypnutí motora vysávania vypnite zariadenie s pomocou hlavného vypínača (2) (obr. 2).
3. Zdvihnite stierač podlahy zo zeme.
4. Odblokujte ovládacie riadidlá, stlačte poistnú páku (3) na stĺpiku ovládania v smere označenom šípkou (obr. 3).

5. Otočte stĺpik ovládania do zvislej polohy (obr. 4).

! **UPOZORNENIE:** Počas uvedeného úkonu nekladte chodidlo na zariadenie.

6. Keď sú riadidlá v zvislej polohe, uvoľnite poistnú páku (3) na zablokovanie riadiel (obr. 5).

7. Nakloňte stroj a premiestnite zariadenie na miesto určené na vypúšťanie znečistenej vody, vypusťte zbernú nádrž (pozorne si prečítajte odsek "VYPUSTENIE A ČISTENIE ZBERNEJ NÁDRŽE") (obr. 6).

! **UPOZORNENIE:** Priestor pre túto činnosť musí byť v zhode s platnými predpismi na ochranu životného prostredia.

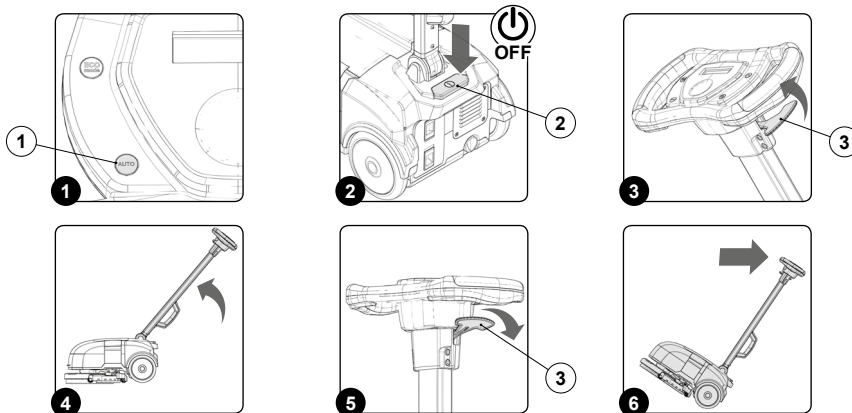

PO UKONČENÍ PRACOVNEJ ČINNOSTI

Po ukončení pracovnej činnosti a pred každou údržbou vykonajte nižšie uvedené úkony:

1. Zrušte režim "AUTO" stlačením tlačidla (1) umiestneného na ovládacom paneli (obr. 1), v dôsledku toho motor kľesy a pumpa prestanú pracovať. Po uplynutí približne pätnástich sekúnd sa zastaví aj motor vysávania.
2. Ihneď po vypnutí motora vysávania vypnite zariadenie s pomocou hlavného vypínača (2) (obr. 2).
3. Zdvihnite stierač podlahy zo zeme.

4. Odblokujte ovládacie riadidlá, stlačte poistnú páku (3) na stĺpiku ovládania v smere označenom šípkou (obr. 3).

5. Otočte stĺpik ovládania do zvislej polohy (obr. 4).

! **UPOZORNENIE:** Počas uvedeného úkonu nekladte chodidlo na zariadenie.

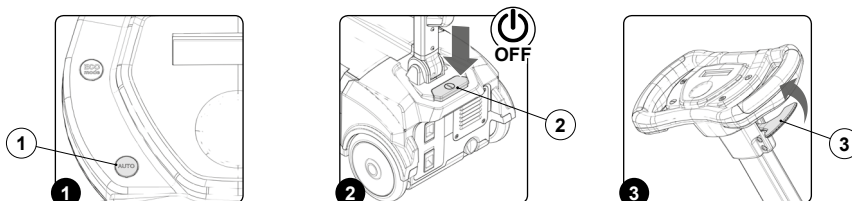

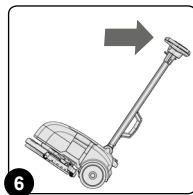
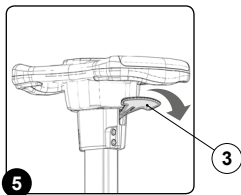
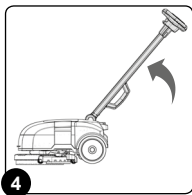

6. Keď sú riadičlá v zvislej polohe, uvoľnite poistnú páku (3) na zablokovanie riadičiel (obr. 5).
7. Nakloňte stroj a premiestnite zariadenie na miesto určené na údržbu (obr. 6) a vykonajte všetky úkony podľa zoznamu v odseku "ÚKONY ODPORÚČANEJ PRAVIDELNEJ ÚDRŽBY", ktoré sú označené v stĺpci "PO UKONČENÍ PRACOVNEJ ČINNOSTI".
8. Po ukončení údržby premiestnite stroj na odstavňé miesto.
9. Zaisťte ovládací rukoväť vo vodorovnej polohe. Zatláčajte poistnú páku na stĺpiku ovládania (3) v smere označenom šípkou (obr. 7) a otočte stĺpik ovládania do vodorovnej polohy (obr. 8).

UPOZORNENIE: Počas uvedeného úkonu nekladte chodidlo na zariadenie.

10. Keď sú riadičlá vo vodorovnej polohe, uvoľnite poistnú páku (3) na zablokovanie riadičiel.
11. Uložte zariadenie na podlahu na jeho zadnú časť. (obr. 9).

UPOZORNENIE: Umiestnite stroj do uzavretej miestnosti, s rovným povrchom. V blízkosti stroja nesmú byť predmety, ktoré by mohli pri kontakte stroj poškodiť.

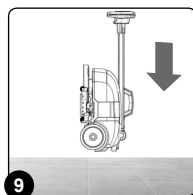
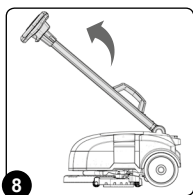
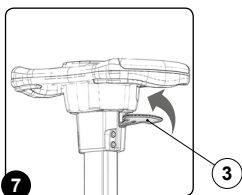

ÚDRŽBA

ODPORÚČANÉ ÚKONY ÚDRŽBY

DRUH ÚDRŽBY	T1	T2	T3	T4	T5
Kontrola a čistenie zbernej nádrže	X	X		X	X
Nabíjanie akumulátora (1)		X			
Kontrola a čistenie vysávacieho veka		X		X	
Kontrola a čistenie kefy		X		X	
Kontrola a čistenie stierača podlahy		X		X	
Čistenie vysávacej rúrky		X		X	
Kontrola a čistenie filtra čistiaceho roztoku			X	X	
Kontrola a čistenie nádrže na roztok			X	X	X

Poznámka: (1) V každom prípade kontrolujte stav nabitia počas pracovnej činnosti

Vysvetlivky:

T1 = Po ukončení pracovnej činnosti

T2 = Denne

T3 = Týždenne

T4 = Pred dlhším nepoužívaním

T5 = Pri preprave

KONTROLA A ČISTENIE ZBERNEJ NÁDRŽE

Pri vyprázdňovaní zbernej nádrže postupujte nižšie uvedeným spôsobom:

1. Premiestnite zariadenie na miesto určené na likvidáciu znečistenej vody.

UPOZORNENIE: Priestor pre túto činnosť musí byť v zhode s platnými predpismi na ochranu životného prostredia.

2. Vykonajte jednotlivé úkony na uvedenie zariadenia do bezpečného stavu (prečítajte si odsek ["UVEDENIE ZARIADENIA DO BEZPEČNÉHO STAVU"](#)).

3. Uvoľnite poistné páky nádrží (1) a pootočte ich v smere podľa šípky (obr. 1).

4. Vyberte zbernú nádrž zo zariadenia s použitím držiadiel (2). (obr. 2). Opatrne ju postavte na podlahu.

UPOZORNENIE: Odporúča sa vždy používať ochranné rukavice, aby sa zabránilo vážnemu poraneniu rúk.

5. Uvoľnite poistné páky veka vysávania (3) a pootočte ich v smere podľa šípky (obr. 3).

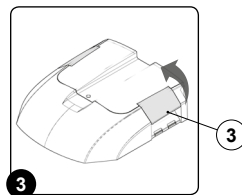
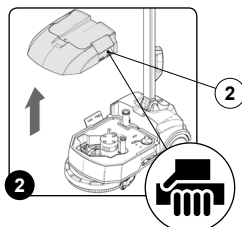
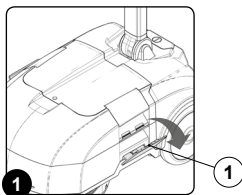

6. Vyberte veko vysávania s použitím držiadiel. Opatrne ho postavte na podlahu (obr. 4).
7. Vyprázdňte nádrž (obr. 5).
8. Odstráňte uzáver vypúšťania nádrže (4) z otvoru umiestneného v zadnej časti nádrže (obr. 6) a kompletne vyprázdňte nádrž.

9. Opláchnite vnútro prúdom vody a podľa potreby použite na odstránenie bahna nahromadeného na dne nádrže špachtľu.

10. Vložte uzáver vypúšťania na jeho miesto v zadnej časti nádrže (4).

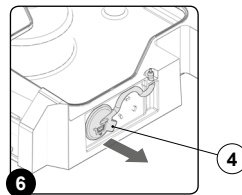
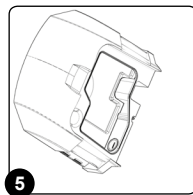
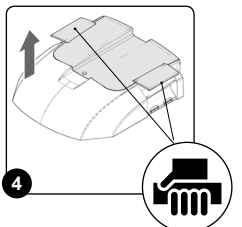

11. Umiestnite zbernú nádrž nad roztok, dbajte o to, aby ste pri tom nepoškodili rúrku vstupu pre vzduch (5) na motore vysávania ani vysávaciu rúrku tela stierača (6). Pri nastavení polohy nádrže použite držiadlá (2) na nádrži na roztok (obr. 7 a obr. 8).

UPOZORNENIE: Pred umiestnením zbernej nádrže skontrolujte, či je vypúšťací uzáver nádrže na roztok (4) v správnej polohe, v opačnom prípade ho nastavte do správnej polohy.

12. Zafixujte nádrž na tele zariadenia pomocou poistných pák (1), ktoré otočte v smere šípky (obr. 9).

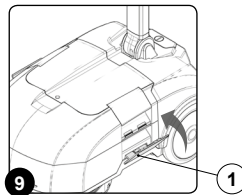
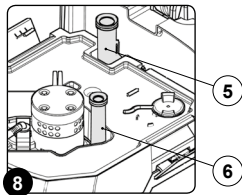
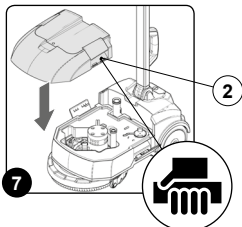

KONTROLA A ČISTENIE VYSÁVACIEHO VEKA

Dôkladné vyčistenie plavákov veka vysávania zaručuje dlhšiu životnosť zariadenia. Pri čistení veka vysávania postupujte nižšie uvedeným spôsobom:

1. Premiestnite zariadenie na miesto určené na likvidáciu znečistenej vody.

UPOZORNENIE: Priestor pre túto činnosť musí byť v zhode s platnými predpismi na ochranu životného prostredia.

2. Vykonajte jednotlivé úkony na uvedenie zariadenia do bezpečného stavu (prečítajte si odsek "[UVEDENIE ZARIADENIA DO BEZPEČNÉHO STAVU](#)").
3. Uvoľnite poistné páky veka vysávania (1) a pootočte ich v smere podľa šípky (obr. 1).
4. Vyberte veko vysávania s použitím poistných pák (obr. 2).

UPOZORNENIE: Odporúča sa vždy používať ochranné rukavice, aby sa zabránilo vážnemu poraneniu rúk.

5. Opláchnite najprv prúdom vody a vyčistite vlhkou handričkou rotačnú základňu (2) plavákov na motore vysávania (obr. 3).
6. Opláchnite najprv prúdom vody a vyčistite vlhkou handričkou stredové plaváky (3) (obr. 4).
7. Opláchnite najprv prúdom vody a vyčistite vlhkou handričkou bočné plaváky (4) (obr. 4).
8. Opláchnite najprv prúdom vody priestor na vedenie znečistenej vody. Vstupný otvor je označený písmenom (A), výstupný otvor je označený písmenom (B) (obr. 5).
9. Opláchnite prúdom vzduchu priestor na vedenie vzduchu na motore vysávania. Vstupný otvor je označený písmenom (C), výstupný otvor je označený písmenom (D) (obr. 6).
10. Pri spätnej montáži dodržujte vyššie uvedený postup, ale v opačnom poradí.

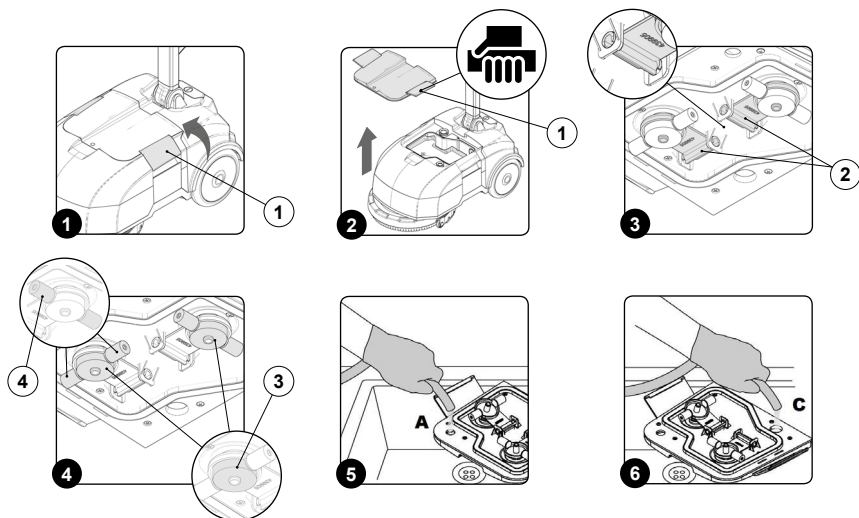

KONTROLA A ČISTENIE KEFY

Dôkladné vyčistenie kefy zaručuje lepšie čistenie podlahy a dlhšiu životnosť motora kefy. Pri čistení kefy postupujte nasledovným spôsobom:

1. Premiestnite zariadenie na miesto určené na údržbu zariadenia.
2. Vykonajte jednotlivé úkony na uvedenie zariadenia do bezpečného stavu (prečítajte si odsek "[UVEDENIE ZARIADENIA DO BEZPEČNÉHO STAVU](#)").
3. Zaisťte ovládaciu rukoväť vo vodorovnej polohe. Zatláčajte poistnú páku (1) na stĺpiku ovládania v smere označenom šípkou (obr. 1) a otočte stĺpik ovládania do vodorovnej polohy (obr. 2).
4. Keď sú riadičlá vo vodorovnej polohe, uvoľnite poistnú páku (1) na zablokovanie riadičlá (obr. 3).
5. Umiestnite zariadenie tak, aby bolo postavené na podlahe zadnou časťou (obr. 5), pri úkone použite držadlo (2) na prednej strane zariadenia aj držadlo (3) (obr. 4).

6. Vytiahnite kefu zo zariadenia (obr. 6).
7. Vyčistite ju pod prúdom vody a odstráňte prípadné nečistoty, ktoré sa nachádzajú v štetinách. Skontrolujte opotrebovanie štetín a v prípade ich nadmerného opotrebovania kefy vymeňte (štetiny kefy vyčnievať menej ako 10 mm).
8. Pri spätnej montáži dodržujte vyššie uvedený postup, ale v opačnom poradí.



UPOZORNENIE: Počas operácie pevne držte ovládaciu riadičlá, aby nedošlo k náhodnému pohybu zariadenia.



UPOZORNENIE: Odporúča sa vždy používať ochranné rukavice, aby sa zabránilo vážnemu poraneniu rúk.

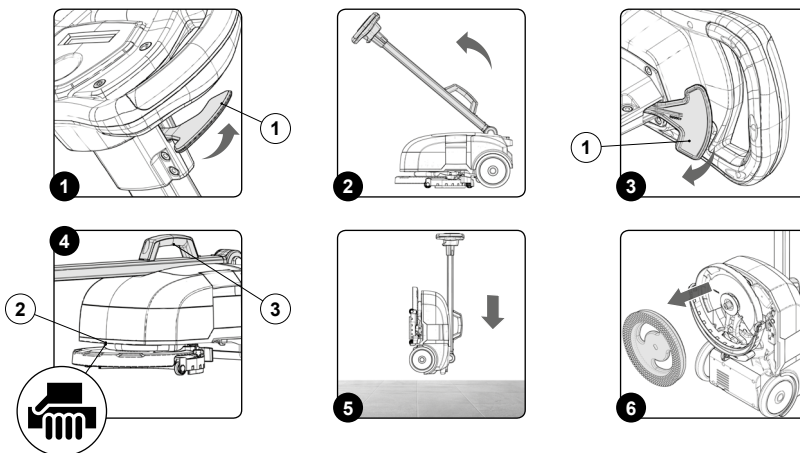

KONTROLA A ČISTENIE TEĽA STIERAČA

Dôkladné vyčistenie celej vysávacej jednotky zaručuje lepšie sušenie a čistenie podlahy a zvyšuje životnosť motora vysávania. Pri čistení teľa stierača podlahy postupujte nižšie uvedeným spôsobom:

1. Premiestnite zariadenie na miesto určené na údržbu.
2. Vykonajte jednotlivé úkony na uvedenie zariadenia do bezpečného stavu (prečítajte si odsek "[UVEDENIE ZARIADENIA DO BEZPEČNÉHO STAVU](#)").
3. Otočením úchytu stierača podlahy (1) ho vysuňte do prednej časti zariadenia (obr. 1).



UPOZORNENIE: Odporúča sa vždy používať ochranné rukavice, aby sa zabránilo vážnemu poraneniu rúk.

4. Vyvlečte vysávaciu rúčku (2) z vysávacieho ústia na stierači podlahy (obr. 2).
5. Otočte plastové matice (3) o 90 stupňov (obr. 3).

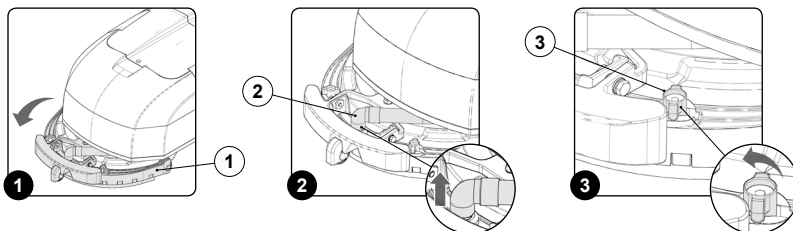

6. Zdvihnite úchyt stierača (1) (obr. 4).
7. Vyčleťte stierač podlahy z drážok jeho úchytu (4). Dbajte pritom na to, aby nevyvpadlo tesnenie (5) na vysávacom ústí (obr. 5).
8. Opláchnite najprv prúdom vody a vyčistite vlhkou handričkou vysávaciu komoru ústia (6) (obr. 6).
9. Opláchnite najprv prúdom vody a vyčistite vlhkou handričkou vysávaciu komoru tela stierača (7) (obr. 7).
10. Opláchnite najprv prúdom vody a vyčistite vlhkou handričkou prednú (8) a zadnú gumu (9) tela stierača (obr. 9).

11. Skontrolujte stav opotrebovania prednej gumenice (8) stierača podlahy; keď je hrana gumenice, ktorá prichádza do styku s podlahou, poškodená, vymeňte ju, je tiež možné ju obrátiť na inú stranu zo štyroch možných polôh (obr. 9).
12. Skontrolujte stav opotrebovania zadnej gumenice (9) stierača podlahy; keď je hrana gumenice, ktorá prichádza do styku s podlahou, poškodená, vymeňte ju, je tiež možné ju obrátiť na inú stranu zo štyroch možných polôh (obr. 10).
13. Pri spätnej montáži dodržujte vyššie uvedený postup, ale v opačnom poradí.

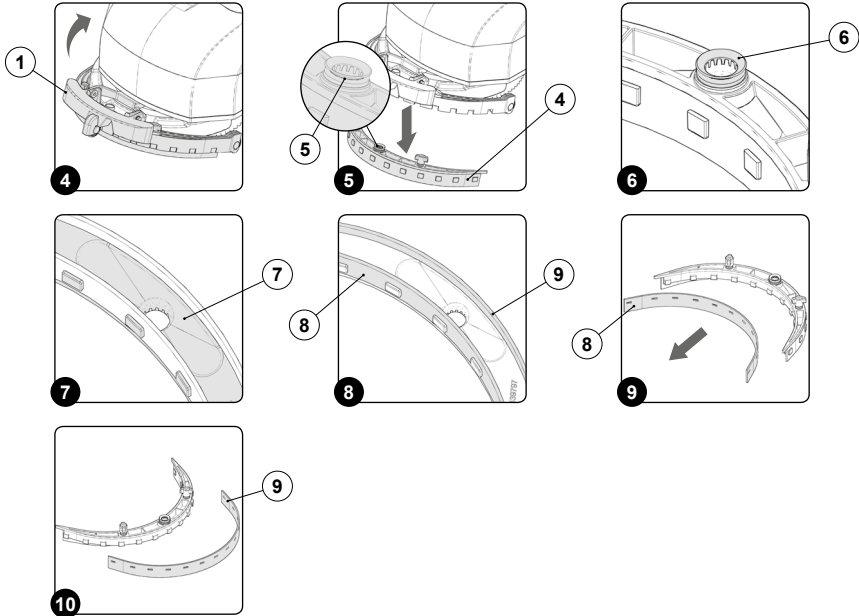

KONTROLA A ČISTENIE VYSÁVACIEHO VEKA

Dôkladné vyčistenie vysávacjej rúrky tela stierača zaručuje dlhšiu životnosť zariadenia. Pri čistení vysávacjej rúrky tela stierača postupujte nižšie uvedeným spôsobom:

1. Premiestnite zariadenie na miesto určené na údržbu.

UPOZORNENIE: Priestor pre túto činnosť musí byť v zhode s platnými predpismi na ochranu životného prostredia.

2. Vykonajte jednotlivé úkony na uvedenie zariadenia do bezpečného stavu (prečítajte si odsek ["UVEDENIE ZARIADENIA DO BEZPEČNÉHO STAVU"](#)).

3. Uvoľnite poistné páky nádrží (1) a pootočte ich v smere podľa šípky (obr. 1).
4. Vyberte nádrže s použitím držadiel (2) na nádrži na roztok (obr. 2). Opatrne ich postavte na podlahu.
5. Vyčistite vnútro vysávacjej rúrky stierača (3) prúdom tečúcej vody a vložte rúrku na ústie podľa šípky (obr. 3).
6. Pri spätnej montáži dodržujte vyššie uvedený postup, ale v opačnom poradí.

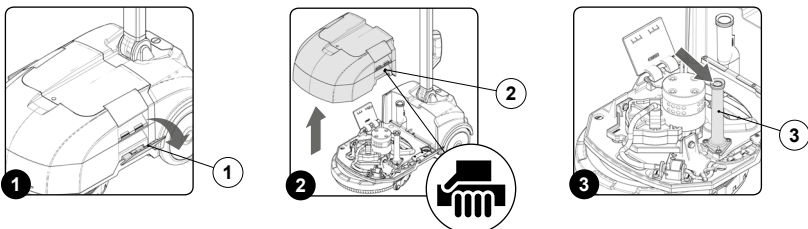

KONTROLA A ČISTENIE FILTRA ROZTOKU

Dôkladné vyčistenie filtra čistiaceho roztoku zaručuje dlhšiu životnosť zariadenia. Pri čistení filtra nádrže na roztok postupujte nižšie uvedeným spôsobom:

1. Premiestnite zariadenie na miesto určené na údržbu.

UPOZORNENIE: Priestor pre túto činnosť musí byť v zhode s platnými predpismi na ochranu životného prostredia.

2. Vykonajte jednotlivé úkony na uvedenie zariadenia do bezpečného stavu (prečítajte si odsek "[UVEDENIE ZARIADENIA DO BEZPEČNÉHO STAVU](#)").

3. Uvoľnite poistné páky nádrží (1) a pootočte ich v smere podľa šípky (obr. 1).
4. Vyberte nádrže s použitím držiadiel (2) na nádrži na roztok (obr. 2). Opatrne ich postavte na podlahu.
5. Vyberte vložku filtra (3) a vyčistite ju prúdom vody, odstráňte prípadné nečistoty na hom a v prípade potreby ju vymeňte (obr. 3).
6. Pri spätnej montáži dodržujte vyššie uvedený postup, ale v opačnom poradí.

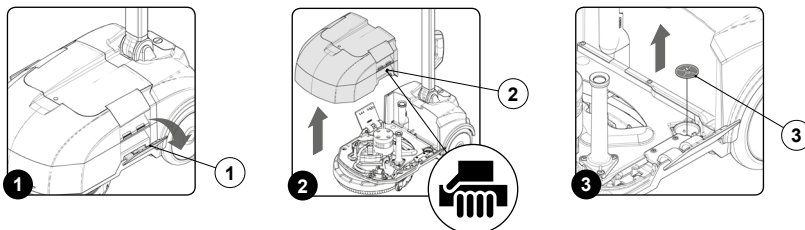

KONTROLA A ČISTENIE NÁDRŽE NA ROZTOK

Dôkladné vyčistenie nádrže na roztok zaručuje dlhšiu životnosť zariadenia.

1. Premiestnite zariadenie na miesto určené na plnenie nádrže na roztok.

2. Vykonajte jednotlivé úkony na uvedenie zariadenia do bezpečného stavu (prečítajte si odsek "[UVEDENIE ZARIADENIA DO BEZPEČNÉHO STAVU](#)").

3. Uvoľnite poistné páky nádrží (1) a pootočte ich v smere podľa šípky (obr. 1).
4. Vyberte zbernú nádrž zo zariadenia pomocou držiadiel (2) (obr. 2). Opatrne ju postavte na podlahu.
5. Vyberte nádrž na roztok zo zariadenia pomocou držiadiel (3) (obr. 3). Opatrne ju postavte na podlahu.

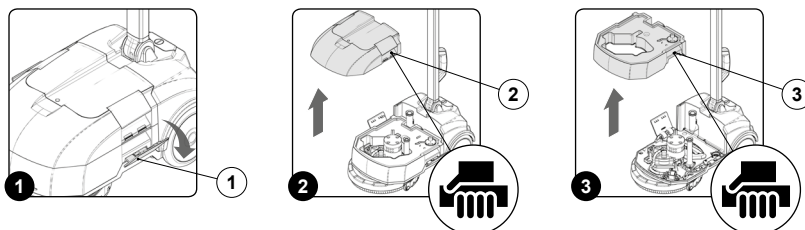

1. Overtvorte, či je vypúšťací uzáver (4) nádrže na roztok (obr. 4) v správnej polohe, v opačnom prípade ho nastavte do správnej polohy.
2. Odmontujte plniaci uzáver na nádrži na čistiaci roztok (5) (obr. 5).
3. Vyprázdňte nádrž na roztok a opláchnite ju vnútro prúdom vody.

4. Vyberte vypúšťací uzáver (4) z otvoru umiestneného v zadnej časti nádrže (obr. 6) a kompletne vyprázdňte nádrž.
5. Opláchnite vnútro prúdom vody a podľa potreby použite na odstránenie bahna nahromadeného na dne nádrže špachtľu.

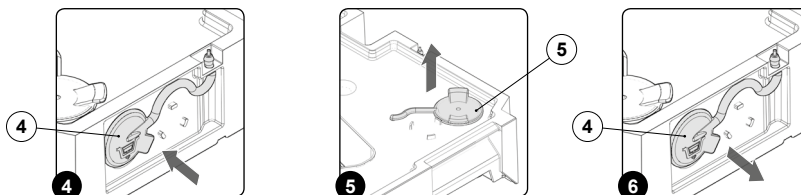

6. Vložte vypúšťací uzáver (4) na jeho miesto v zadnej časti nádrže na čistiaci roztok (obr. 7).
7. Vložte plniaci uzáver čistiaceho roztoku (5) na jeho miesto na nádrži na roztok (obr. 8).

UPOZORNENIE: Pri doplnení úrovne čistiaceho roztoku je vhodné zakadým vyprázdniť zbernú nádrž.

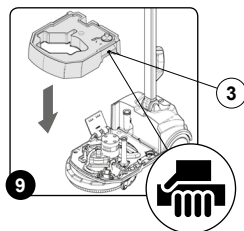
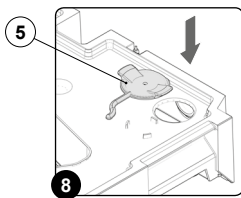
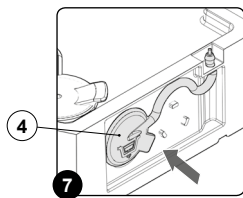

8. Vložte nádrž na roztok do zariadenia, dbajte o to, aby ste pri tom nepoškodili rúrku vstupu pre vzduch (6) na motore vysávania a vysávaciu rúrku tela stierača (7). Pri nastavení polohy nádrže použite držadlá (3) na nádrži na roztok (obr. 9 a obr. 10).
9. Umiestnite zbernú nádrž nad nádrž na roztok, dbajte o to, aby ste pri tom nepoškodili rúrku vstupu pre vzduch (6) na motore vysávania a vysávaciu rúrku tela stierača (7). Pri nastavení polohy nádrže použite držadlá (9) na nádrži na roztok (obr. 11 a obr. 12).

! UPOZORNENIE: Pred umiestnením zbernej nádrže skontrolujte, či je vypúšťací uzáver nádrže na roztok v správnej polohe, v opačnom prípade ho nastavte do správnej polohy.

10. Zafixujte nádrže na tele zariadenia s pomocou poistných pák (1), ktoré otočte v smere šípky (obr. 13).

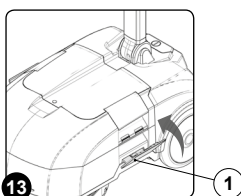
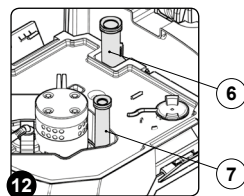
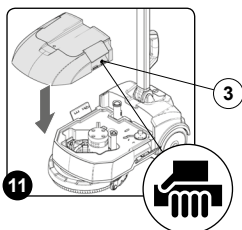
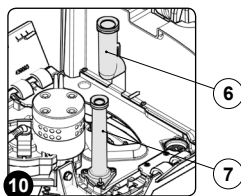

RIEŠENIE PROBLÉMOV

V tejto kapitole sú uvedené najčastejšie problémy súvisiace s použitím zariadenia. Ak nie je možné vyriešiť vzniknuté problémy podľa nižšie uvedených pokynov, obráťte sa, prosím, na najbližšie stredisko servisnej služby.

PROBLÉM	PRÁVDEPODOBŇÁ PRÍČINA	RIEŠENIE
NEDOCHÁDZA K ZAPNUTIU ZARIADENIA	Hlavný vypínač sa nachádza v polohe "0".	Skontrolujte, či bol hlavný vypínač správnym spôsobom zapnutý. Stlačte hlavný vypínač.
	Skontrolujte, či sa v okamihu zapnutia na ovládacom displeji neobjavilo varovné hlásenie.	Okamžite zastavte zariadenie a obráťte sa na technika špecializovaného strediska servisnej služby.
	Skontrolujte, či je akumulátor správnym spôsobom vložený do zariadenia.	Vložte akumulátory správnym spôsobom do zariadenia (prečítajte ods. " VLOŽENIE AKUMULÁTORA DO ZARIADENIA ").
	Skontrolujte stav nabitia akumulátora.	V prípade kriticky nízkeho stavu nabitia akumulátorov zabezpečte ich plné znovunabítenie (prečítajte si ods. " NABÍJANIE AKUMULÁTORA ").
AKUMULÁTOR NEBOL SPRÁVNE NABÍTÝ	Zástrčka napájacieho kábla nebola správne vložená do nabíjačky.	Skontrolujte, či je zástrčka napájacieho kábla nabíjačky zapojená do zásuvky v nabíjačke.
	Zástrčka napájacieho kábla nebola správne vložená do sieťovej zásuvky.	Skontrolujte, či je zástrčka napájacieho kábla nabíjačky zapojená do sieťovej zásuvky.
	Parametre elektrickej siete nezodpovedajú požiadavkám nabíjačky.	Skontrolujte, či sa údaje na štítku nabíjačky zhodujú s parametrami elektrickej siete.
	Kontrolka na nabíjačke opakovane bliká.	Skontrolujte s pomocou návodu na použitie a údržbu nabíjačky dôvod blikania počas procesu nabíjania akumulátora.
ZARIADENIE SA VYZNAČUJE VEĽMI NÍZKOU PRACOVNOU AUTONÓMIOU	Skontrolujte úroveň nabitia akumulátora prostredníctvom kontroly symbolu zobrazeného na displeji ovládacieho panelu.	V prípade kriticky nízkeho stavu nabitia akumulátorov zabezpečte ich plné znovunabítenie (prečítajte si ods. " NABÍJANIE AKUMULÁTORA ").
NEDOSTATOČNÉ MNOŽSTVO ČISTIACEHO ROZTOKU NA KEFE	Množstvo čistiaceho roztoku v hydraulickej časti nepostačuje pre plánovanú pracovnú činnosť.	Skontrolujte, či množstvo čistiaceho prostriedku v hydraulickej časti zariadenia zodpovedá plánovanej pracovnej činnosti (prečítajte ods. " NASTAVENIE ČISTIACEHO ROZTOKU ").
	Filter čistiaceho roztoku je upchatý.	Skontrolujte, či nie je upchatý filter čistiaceho roztoku, a v takom prípade zabezpečte jeho vyčistenie (prečítajte odsek " KONTROLA A ČISTENIE FILTRA ROZTOKU ").

PROBLÉM			PRAVDEPODOBNÁ PRÍČINA	RIEŠENIE
ZARIADENIE SPÔSOBOM	NEČISTÍ	SPRÁVNYM	Nedochádza k zapnutiu zariadenia.	Prečítajte si časť "NEDOCHÁDZA K ZAPNUTIU ZARIADENIA" .
			Množstvo vypúšťaného čistiaceho roztoku nie je dostatočné.	Prečítajte si časť "NEDOSTATOČNÉ MNOŽSTVO ČISTIACEHO ROZTOKU NA KEFY" .
			Zvolený program nie je vhodný pre plánovanú pracovnú činnosť.	Skontrolujte, či je zvolený program vhodný pre plánovanú pracovnú činnosť (prečítajte kap. "PRACOVNÁ ČINNOSŤ").
			Používané kefa nie je správne vložená do zariadenia.	Skontrolujte, či je kefa správne vložená do zariadenia (prečítajte si ods. "VLOŽENIE KEFY DO ZARIADENIA").
			Typ kefy nie je vhodný pre nečistoty, ktoré sú odstraňované	Skontrolujte, či kefa namontovaná na zariadení je vhodná pre plánovanú pracovnú činnosť (prečítajte kap. "VOĽBA POUŽITIE KEFY").
			Štetiny kefy sú príliš opotrebované	Skontrolujte stav opotrebovania kefy a prípadne ju nahraďte (prečítajte ods. "KONTROLA ČISTENIE KEFY").
STIERAČ PODLAHY	NEOSUŠUJE DOSTATOČNE		Vysávací prístroj je upchatý	Skontrolujte, či nie je upchatý stierač podlahy (prečítajte ods. "KONTROLA A ČISTENIE STIERAČA PODLAHY"). Skontrolujte, či nie je upchatá vysávacía rúrka (prečítajte si ods. "KONTROLA A ČISTENIE VYSÁVACEJ RÚRKY"). Skontrolujte, či nie je zanesené veko vysávania (prečítajte si ods. "KONTROLA A ČISTENIE VEKA VYSÁVANIA").
			Vypúšťací uzáver zbernej nádrže nie je v správnej polohe.	Skontrolujte, či je vypúšťací uzáver zbernej nádrže správne umiestnený.
			Vysávacie veko nie je v správnej polohe.	Skontrolujte, či je vysávacie veko správne umiestnené na zariadení.
NADMERNÁ TVORBA PENY			Bol použitý nesprávny čistiaci prostriedok.	Skontrolujte, či bol použitý čistiaci prostriedok s obmedzenou tvorbou peny. Prípadne pridajte malé množstvo tekutého protipenového prípravku do zbernej nádrže.
			Podlaha je len málo znečistená.	Zabezpečte lepšie rozpustenie čistiaceho roztoku v nádrži na roztok.
ZARIADENIE SPÔSOBOM	NEVYSÁVA	SPRÁVNYM	Zberná nádrž je plná	Vyprázdňte zbernú nádrž (prečítajte odsek "KONTROLA A ČISTENIE ZBERNEJ NÁDRŽE").
			Vysávací prístroj je upchatý	Prečítajte si časť "STIERAČ PODLAHY NEOSUŠUJE DOSTATOČNE" .
			Držiak plavákov je zaseknutý	Vyčistite rotačnú základňu na držiaku plavákov (čítajte ods. "KONTROLA A ČISTENIE VEKA VYSÁVANIA").

LIKVIDÁCIA

Zariadenie dajte zlikvidovať v autorizovanom likvidačnom stredisku alebo v zbernom stredisku.

Pred likvidáciou zariadenia je potrebné odstrániť a oddeliť nasledovné materiály a odoslať ich do separovaného zberu v súlade s platnými predpismi o ochrane životného prostredia:

- Kefy
- Plst'
- Elektrické a elektronické súčasti*
- Akumulátory
- Plastové časti (nádrže a riadidlá)
- Kovové časti (páky a rám)

(*) Osobitne je kvôli likvidácii elektrických a elektronických súčastí potrebné obrátiť sa na distribútora.

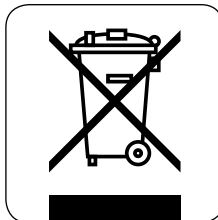

VOĽBA A POUŽITIE KEFY

KEFA Z POLYPROPYLENU (PPL)

Používa sa na všetky druhy podláh a vyznačuje sa dobrou odolnosťou voči opotrebovaniu a teplej vode (len do 50 stupňov). PPL nie je hygroskopický, a preto si zachováva svoje vlastnosti aj počas činnosti na mokrom podklade.

HRÚBKA ŠTETÍN

Štetiny s väčšou hrúbkou sú pevnejšie, a preto sa používajú na čistenie hladkej podlahy a na podlahy s malými škárami.

Na čistenie nepravidelnej podlahy alebo na podlahy s reliéfmi alebo s hlbokými špárkami sa odporúča používať jemnejšie štetiny, ktoré ľahšie preniknú do hĺbky.

Je potrebné mať na pamäti, že opotrebované, a teda príliš krátke štetiny kefy sú príliš pevné a nedokážu preniknúť do hĺbky, pretože rovnako ako kefa s príliš dlhými štetinami, má tendenciu nadsakovať.

UNÁŠACÍ KOTUČ

Použitie unášacieho kotúča sa odporúča na lesklých povrchoch.

Existujú dva typy unášacieho kotúča:

Klasický unášací kotúč je vybavený sériou hrotov v tvare kotvy, ktoré dokážu zachytiť a unášať abrazívny kotúč počas pracovnej činnosti. Unášací kotúč typu CENTER LOCK je okrem štetín v tvare kotvy vybavený aj plastovým systémom centrálného zaistenia so západkou, ktorý umožňuje dokonale vystreďiť abrazívny kotúč a držať ho uchytený bez rizika odpojenia. Tento typ unášača je vhodný hlavne pre zariadenia s viacerými kefami, pri ktorých je vystredenie abrazívnych kotúčov značne obtiažné.

ZARIADENIE	POČET KEF	KÓD	TYP ŠTETINY	Ø ŠTETINA	Ø KEFA	POZNÁMKY
Genie XS	1	439929	PPL	1.1	280	Kefa PPL
	1	439930				Unášací kotúč

VYHLÁSENIE O ZHODE ES (CE)



Nižšie podpísaná výrobná firma:

FIMAP S.p.A.

Via Invalidi del Lavoro n.1

37050 Santa Maria di Zevio (VR)

vyhlasuje na vlastnú zodpovednosť, že výrobky

STROJ NA UMÝVANIE A OSUŠOVANIE PODLÁH mod. Genie XS

sú v zhode s nariadeniami Smerníc:

- 2006/42/ES: Strojové zariadenia.
- 2004/108/ES: Smernica o elektromagnetickej kompatibilite.

Ďalej je v zhode s nasledovnými normami:

- EN 60335-1: Bezpečnosť elektrických zariadení na použitie v domácnosti a pod. – Bezpečnosť. Časť 1: Základné pokyny.
- EN 60335-2-72: Bezpečnosť elektrických zariadení pre použitie v domácnosti a pod. Časť 2: Špeciálne pokyny pre automatické stroje na úpravu podláh pre priemyselné a kolektívne použitie.
- EN 12100-1: Bezpečnosť strojného zariadenia – Základné pravidlá a základné princípy návrhu – Časť 1: Základná terminológia a metodológia.

- EN 12100-2: Bezpečnosť strojného zariadenia – Základné pravidlá a základné princípy návrhu – Časť 2: Technické princípy.
- EN 61000-6-2: Elektromagnetická kompatibilita (EMC) – Časť 6-2: Základné pokyny – Odolnosť v priemyselnom prostredí.
- EN 61000-6-3: Elektromagnetická kompatibilita (EMC) – Časť 6-3: Všeobecné pokyny – Emisia pre obytné prostredia, obchodné prostredia a prostredia ľahkého priemyslu.
- EN 62233: Zariadenia na použitie v domácnosti atď. – Elektromagnetické polia – Metódy vyhodnocovania a merania.

Osoba oprávnená na zostavenie technického spisu:

p. Giancarlo Ruffo

Via Invalidi del Lavoro n.1

37059 Santa Maria di Zevio (VR) – TALIANSKO

Santa Maria di Zevio (VR), 07/01/2015

FIMAP S.p.A.
Zákonný zástupca
Giancarlo Ruffo

NOTE



FIMAP a.s. – Via Invalidi del Lavoro, 1 – 37059 S. Maria di Zevio – Verona – Taliansko
Tel. +39 045 6060411 – Fax +39 045 6060417 – E-mail: fimap@fimap.com
www.fimap.com